

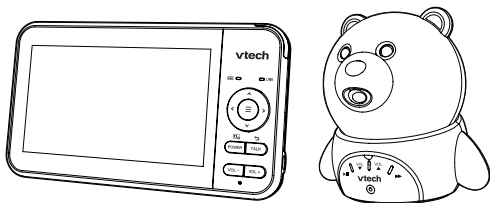

**PL****BM5150****Niania elektroniczna wideo  
z obrotowo-pochylną kamerą****vtech®**

## Skrócona instrukcja obsługi

### DANE TECHNICZNE

Sterowanie częstotliwością	Kwarcowo stabilizowany syntezy PLL
Częstotliwość robocza	Nadajnik: 2405 - 2475 MHz Odbiornik (urządzenie rodzica): 2405 - 2475 MHz Maksymalna moc pracy nadajnika: 0,1 W (100 mW)
Liczba kanałów	32
Wyświetlacz LCD	Kolorowy wyświetlacz LCD o przek. 5" (WQVGA, 480 x 272 pikseli)
Nominalny zasięg skuteczny	Faktyczny zasięg zależy od otoczenia, w którym urządzenia są używane.
Wymagane parametry źródeł zasilania	Odbiornik (urządzenie rodzica): Akumulatory litowo-jonowy 3,6 V, 2600 mAh, 9,36 Wh. Zasilacz nadajnika: prąd wyjściowy: 5 V DC, 1 A Zasilacz odbiornika: prąd wyjściowy: 5 V DC, 1 A



Dane techniczne mogą ulec zmianie bez uprzedzenia.

VTech Telecommunications Ltd © Copyright 2021.

Wszystkie prawa zastrzeżone. 06/21. BM5150\_CEE\_PL\_QSG\_V1



# WAŻNE WYMAGANIA DOT. BEZPIECZEŃSTWA

Etykieta znamionowa znajduje się na podstawie bazy nadajnika.

Aby zmniejszyć ryzyko porażenia prądem, odniesienia obrażeń i pożaru, przy korzystaniu z urządzenia należy zawsze stosować podstawowe środki ostrożności.

W szczególności:

1. Należy przestrzegać wszystkich ostrzeżeń i poleceń umieszczonych na produkcie.
2. Produkt musi zostać przygotowany do użycia przez osobę dorosłą.
3. **OSTROŻNIE!** Nie należy instalować nadajnika na wysokości powyżej 2 metrów.
4. Opisany tu produkt pełni jedynie funkcję pomocniczą. Nie zastępuje należytego nadzoru na dzieckiem przez odpowiedzialną osobę dorosłą i nie wolno go używać jako substytutu takiej opieki.
5. Produkt nie jest przeznaczony do użytkowania w charakterze medycznego monitora funkcji życiowych.
6. Nie wolno użytkować opisanego tu produktu w pobliżu wody, np. przy wannie, umywalce, zlewie kuchennym, w kabinie prysznicowej, przy sprzęcie pralniczym, w pobliżu basenu ani w wilgotnej piwnicy.
7. **OSTROŻNIE!** Używaj wyłącznie baterii załączonej fabrycznie. Użycie w odbiorniku baterii niewłaściwego typu grozi wybuchem. Baterii nie wolno poddawać działaniu bardzo niskich ani bardzo wysokich temperatur ani niskiego ciśnienia atmosferycznego (występującego na dużych wysokościach), ani podczas użytkowania, ani w trakcie przechowywania lub transportu. Utylizacja baterii w ogniu, rozgrzanym piekarniku lub przez jej mechaniczne zgniatanie lub cięcie może spowodować jej wybuch. Pozostawienie baterii w otoczeniu o wysokiej temperaturze może spowodować jej wybuch lub wyciek z niej łatwopalnych cieczy lub gazów. Poddanie baterii działaniu bardzo niskiego ciśnienia atmosferycznego może spowodować jej wybuch lub wyciek z niej łatwopalnych cieczy lub gazów. Baterie nienadające się do dalszego użytku należy zutylizować zgodnie ze wskazówkami ich producenta.
8. Należy używać wyłącznie zasilaczy fabrycznie załączonych do tego produktu. Zasilacz sieciowy o niewłaściwej biegunowości lub napięciu może poważnie uszkodzić ten produkt.
9. Dopuszcza się użytkowanie niani wyłącznie z wymienionymi niżej bateriami i zasilaczami:



Dane techniczne zasilacza:

Zasilacz odbiornika i nadajnika:

5 V DC, 1 A

VTech Telecommunications Ltd.

Model: VT05EEU05100 (UE),

VT05EUK05100 (Wlk. Brytania)



Akumulator litowo-jonowy

3,6 V, 2600 mAh, 9,36 Wh

ZHUHAI GREAT POWER ENERGY CO.,LTD

Model: ICR18650-2.6Ah-3.6V-1S1P

10. Zasilacze nadajnika i odbiornika są przystosowane do podłączania do gniazdek ściennych i podłogowych. Ich wtyczki nie są natomiast przystosowane do podłączania do gniazdek znajdujących się w suficie, na spodzie blatów ani w zabudowie meblowej.
11. Urządzenia podłączane do gniazdek zasilających należy instalować w ich pobliżu, w miejscach gwarantujących w razie potrzeby ich szybkie i łatwe odłączenie od gniazdka.
12. Przed przystąpieniem do czyszczenia urządzenia należy odłączyć je od gniazdka zasilającego. Nie wolno używać środków czyszczących w płynie ani w aerozolu. Do pielęgnacji wolno używać wyłącznie lekko wilgotnej ściereczki.
13. Zabrania się przecinania przewodów zasilaczy w celu wymiany wtyczek na inne, gdyż zagraża to bezpieczeństwu.
14. Nie wolno kłaść ani ustawiać żadnych przedmiotów na przewodach zasilających. Nie wolno układać przewodów w miejscach, w których ktoś może na nie nadepnąć, przysięść je lub przyciąć.
15. Ten produkt wolno podłączać wyłącznie do gniazdek elektrycznych o parametrach podanych na jego tabliczce znamionowej. W przypadku niepewności co do parametrów domowej sieci zasilającej należy skonsultować się ze sprzedawcą lub dostawcą energii elektrycznej.
16. Nie wolno przeciągać gniazdek elektrycznych ani korzystać z przedłużaczy.
17. Nie wolno umieszczać produktu na niestabilnym stole, półce ani na innych niestabilnych przedmiotach.
18. Nie wolno umieszczać produktu w miejscach pozbawionych wydajnej wentylacji. Szczeliny i inne otwory w spodzie i tylnej ścianie obudowy produktu służą do jego wentylacji. Nie wolno ich zasłaniać np. przez umieszczanie produktu na miękkiej powierzchni, np. na koldrze, kocu, kanapie lub dywanie, gdyż grozi to przegrzaniem urządzenia. Nie wolno też umieszczać go w pobliżu grzejnika ani nawiewu gorącego powietrza ani nad nimi.

# WAŻNE WYMAGANIA DOT. BEZPIECZEŃSTWA

19. Nie wolno wkładać do wnętrza urządzenia przez otwory wentylacyjne żadnych przedmiotów, ponieważ mogą one zetknąć się z elementami znajdującymi się pod niebezpiecznym napięciem lub spowodować zwarcie. Nie wolno wylewać na produkt żadnych cieczy.
20. Nie wolno rozbierać urządzenia, gdyż zwiększa to ryzyko porażenia prądem. Wszelkie naprawy należy powierzyć autoryzowanemu serwisowi. Otwieranie lub demontowanie jakichkolwiek części poza pokrywami, na których zdejmowanie zezwala użytkownikowi niniejsza instrukcja obsługi, grozi kontaktem z elementami znajdującymi się pod niebezpiecznym napięciem i może spowodować inne zagrożenia. Nieprawidłowe złożenie rozbranego urządzenia może zaś spowodować porażenie prądem przy jego ponownym użyciu.
21. Po każdym włączeniu niani i po przemieszczeniu któregośkolwiek z elementów zestawu należy sprawdzić jakość łączności między jej urządzeniami.
22. Należy okresowo sprawdzać wszystkie urządzenia niani pod kątem ewentualnych uszkodzeń.
23. Korzystanie z niektórych urządzeń elektronicznych, takich jak nianie elektroniczne, telefony bezprzewodowe itp. niesie pewne niewielkie, ale niezerowe ryzyko zostania podsłuchanym. Aby chronić swoją prywatność, zadbaj, aby nikt nie używał tego produktu przed zakupieniem go przez Ciebie. Dodatkowo, co jakiś czas przywracaj nianie elektronicznej ustawienia fabryczne, wyłączając, a następnie włączając nadajnik i odbiornik. Jeżeli nie zamierzasz używać niani przez dłuższy czas, wyłączaj ją.
24. Nie wolno pozwalać dzieciom na zabawę tym produktem.
25. Niniejszy produkt nie jest przeznaczony do użytku przez osoby (w tym dzieci) o ograniczonej sprawności fizycznej, sensorycznej lub umysłowej ani przez osoby nieposiadające odpowiedniej wiedzy i doświadczenia, o ile nie są one nadzorowane lub nie zostały one odpowiednio poinstruowane w zakresie korzystania z niego przez osobę odpowiadającą z ich bezpieczeństwem.
3. Nie wolno wystawiać baterii na działanie zbyt wysokich temperatur, m.in. będących skutkiem bezpośredniego nasłonecznienia lub kontaktu z ogniem.
4.  **Ostrzeżenie: NIEBEZPIECZEŃSTWO UDUSZENIA!** Zdarzają się przypadki UDUSZENIA się dzieci przewodami elektrycznymi. Kabel tego produktu musi zawsze znajdować się co najmniej metr poza zasięgiem dziecka. Nie wolno usuwać tej etykiety.
5. W żadnym wypadku nie wolno umieszczać nadajnika wewnątrz łóżeczka lub kojca dziecka. Nie wolno przykrywać nadajnika ani odbiornika (np. ręcznikiem lub kocem).
6. Inne działające urządzenia elektroniczne mogą zakłócać pracę niani. Aby tego uniknąć, należy ją ustawić w jak największej odległości od potencjalnych źródeł zakłóceń, takich jak: rutery bezprzewodowe, radioodbiorniki, telefony komórkowe, domofony, urządzenia alarmowe, telewizory, komputery, urządzenia kuchenne i telefony bezprzewodowe.



## Ostrzeżenie dla użytkowników rozruszników serca

Rozruszniki serca (dotyczy wyłącznie cyfrowych urządzeń bezprzewodowych):

Spółka Wireless Technology Research, LLC (dalej: WTR), niezależny podmiot badawczy, przeprowadziła kompleksową ocenę wpływu działania urządzeń bezprzewodowych na wszczepione rozruszniki serca. Potwierdzona przez amerykański Departament ds. Żywności i Leków rekomendacja WTR dla lekarzy brzmi następująco:

### Użytkownicy z rozrusznikiem serca

- Nie należy zbliżać urządzeń bezprzewodowych do rozrusznika na odległość mniejszą niż 15 cm.
- **NIE WOLNO** umieszczać **WŁĄCZONYCH** urządzeń bezprzewodowych na ciele pacjenta bezpośrednio w miejscu wszczepienia rozrusznika – na przykład przez umieszczenie ich w odzieży w kieszeni na piersi.

Ocena WTR nie wykazała natomiast, aby osobom ze wszczepionymi rozrusznikami serca zagrażało jakiegokolwiek ryzyko wynikające z obecności w pobliżu osób korzystających z urządzeń bezprzewodowych.

### Pola elektromagnetyczne (EMF)

Produkt VTech, którego dotyczy ta instrukcja, spełnia wszelkie obowiązujące normy dotyczące pól elektromagnetycznych (EMF). Dostępne wyniki badań naukowych wskazują, że użytkowanie tego produktu zgodnie ze wskazówkami zawartymi w niniejszej instrukcji obsługi jest bezpieczne.

## ZACHOWAJ TĘ INSTRUKCJĘ

### Ostrzeżenia

1. Niniejszy produkt należy użytkować i przechowywać w temperaturze między 0°C a 40°C.
2. Nie wolno narażać tego produktu na działanie ekstremalnie niskich ani wysokich temperatur. Należy chronić go przed bezpośrednim światłem słonecznym. Nie wolno zbliżać tego produktu do źródeł ciepła.



## ZAWARTOŚĆ OPAKOWANIA

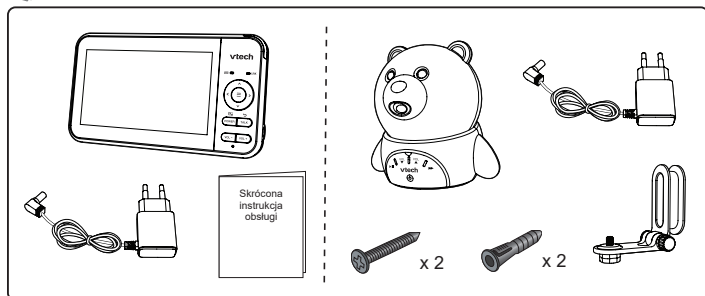

## 1 PODŁĄCZANIE NIANI DO ZASILANIA

### UWAGI

- Odbiornik zawiera wbudowany fabrycznie akumulator.
- Używaj wyłącznie zasilaczy załączonych do produktu.
- Nie podłączaj niani do gniazdka zasilającego wyposażonego we włącznik.
- Zasilacze są przystosowane tylko do podłączania do gniazdek ściennych i podłogowych. Ich wtyki nie są w stanie utrzymać ich własnego ciężaru ani ciężaru niani elektronicznej, nie należy więc podłączać ich do gniazdek znajdujących się w suficie ani w spodzie blatu. Tak podłączony zasilacz może nie działać, a ponadto może wypaść z gniazdka.
- Zarówno nadajnik, jak i odbiornik(i) oraz ich przewody zasilające muszą zawsze znajdować się w miejscach uniemożliwiających dziecku ich osiągnięcie.

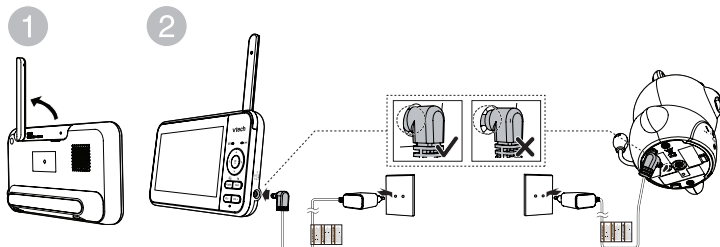

## 2 WŁĄCZANIE NIANI

1

Aby włączyć nadajnik niani, przesunąć przełącznik **ON/OFF**.

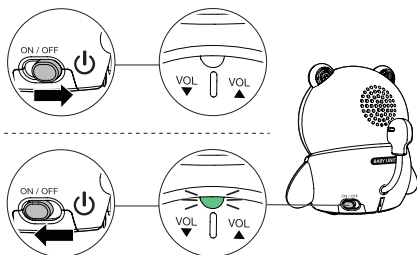

2

Aby włączyć odbiornik niani, naciśnij i przytrzymaj przycisk **POWER**.

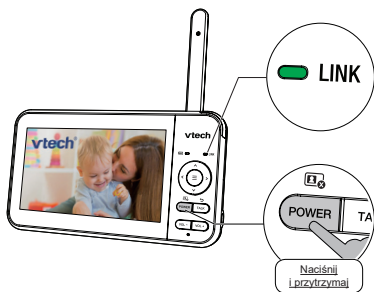

## 3 ROZMIESZCZENIE URZĄDZEŃ NIANI

1

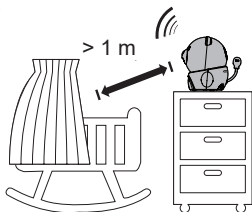

2

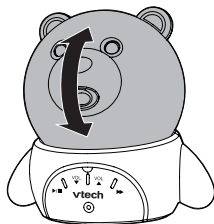

2

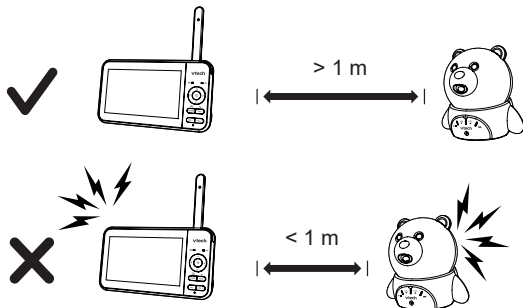

### ! OSTROŻNIE!

- Domyślnym poziomem głośności odbiornika jest poziom 4. Maksymalny poziom głośności to poziom 7. Jeżeli w trakcie wybierania miejsca na urządzenia niani zaczną one wydawać wysokie, ostre dźwięki:
  - upewnij się, że nadajnik i odbiornik znajdują się w odległości co najmniej 1 m od siebie, LUB
  - zmniejsz głośność odbiornika.



## 4 SPRAWDZENIE DZIAŁANIA



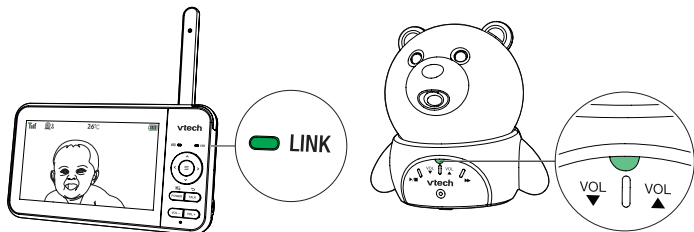





















Po włączeniu zarówno nadajnika, jak i odbiornika niani na odbiorniku zacznie świecić wskaźnik **LINK**, na jego wyświetlaczu pojawi się obraz z kamery nadajnika, a na nadajniku włączy się wskaźnik **POWER**.





## MENU EKRAKOWE

Gdy odbiornik znajduje się w stanie bezczynności, naciśnięcie przycisku **MENU** spowoduje wyświetlenie menu głównego. Jego strukturę i zawartość opisano niżej.

Menu główne			
	Jasność	Kołysanka	Ustawienia funkcji aktywacji głosem (VOX)
Menu pod-rzędne	 Dostosuj jasność wyświetlacza odbiornika	 Odtwarzaj / zatrzymaj kołysankę  Uspokajające dźwięki  Melodie  Wyłącznik czasowy kołysanek	 Ustaw poziom czułości aktywacji dźwiękiem  Wł./wył. aktywację dźwiękiem (wyświetlacz i dźwięk)
Menu główne			
	Ustawienia powiadomień	Temperatura	Ustawienia kamery
Menu pod-rzędne	 Ustaw powiadomienie o niskim stanie baterii  Ustaw powiadomienie o braku połączenia  Ustaw dźwięk potwierżeń	 Ostrzeżenie dźwiękowe o temperaturze  Ustaw temperaturę minimalną  Ustaw temperaturę maksymalną  Ustaw jednostkę temperatury	 Zoom  Dostosuj głośność nadajnika  Dodaj kamerę  Usuń kamerę





## IKONY STANU ODBIORNIKA

---



Stan połączenia



Powiększanie obrazu



Ostrzeżenie dźwiękowe  
o temperaturze



Stan baterii



Stan obrazu



Wł. kołysanki



Interkom



Głośność



Wł. tryb nocny

°F lub °C

Temperatura otoczenia



Ostrzeżenie  
o wyciszeniu

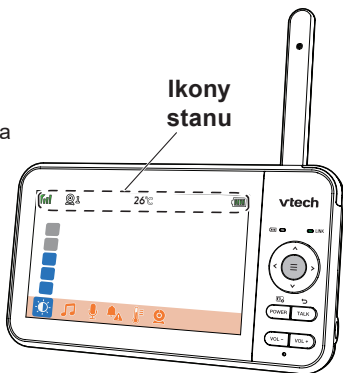

## AKTYWACJA DŹWIĘKIEM

Możesz włączyć funkcję **aktywacji dźwiękiem**, a następnie ustawić optymalny poziom jej **czułości** (VOX), określając w ten sposób, na jak głośne dźwięki niania będzie reagować włączeniem odbiornika, jeżeli jego wyświetlacz został wyłączony lub przyciemniony.

Gdy funkcja **aktywacji dźwiękiem** jest włączona, wyświetlacz odbiornika pozostaje wyłączony, oszczędzając energię, dopóki nadajnik nie wykrywa odpowiednio głośnych dźwięków.

Gdy tylko nadajnik wykryje dźwięki o natężeniu przekraczającym ustawiony poziom czułości, wyświetlacz odbiornika i jego głośnik włączą się automatycznie. Wyłączy się on z powrotem samoczynnie, jeżeli przez 50 sekund nadajnik nie wykryje żadnych dalszych dźwięków.

### UWAGA!

- Jeżeli głośnik odbiornika został wyciszony, odbiornik powiadomi o wykryciu dźwięków przez nadajnik jedynie przez włączenie swojego wyświetlacza.

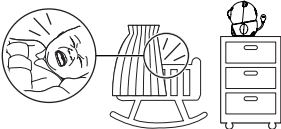
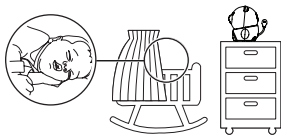

## TRYB NOCNY

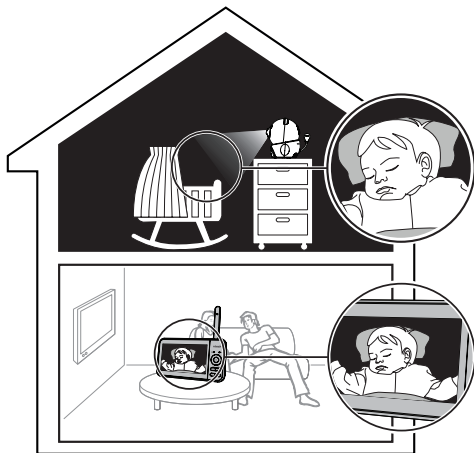

Nadajnik jest wyposażony w diody podczerwone, dzięki którym dziecko jest widoczne na obrazie z kamery także w ciemnościach. Są one włączane automatycznie, gdy nadajnik, z którego obraz jest akurat wyświetlany na odbiorniku, wykryje spadek natężenia światła w swoim otoczeniu. Obraz z kamery staje się wówczas czarno-biały, a na ekranie pojawia się ikona .

### UWAGI

- Chwilowy rozbłysk wyświetlanego obrazu w momencie przystosowywania kamery do ciemnego otoczenia jest normalnym zjawiskiem.
- W trybie nocnym obraz z kamery jest czarno-biały.  
Nie stanowi to wady produktu.

### WSKAZÓWKA

- Rozdzielczość obrazu może się zmieniać w zależności od otoczenia, np. oświetlenia, kolorów otaczających przedmiotów i tła. W przypadku niezadowalającej ostrości i czytelności obrazu zmień kąt nachylenia kamery nadajnika lub ustaw nadajnik nieco wyżej.



## ODBIORNIK (URZĄDZENIE RODZICA)

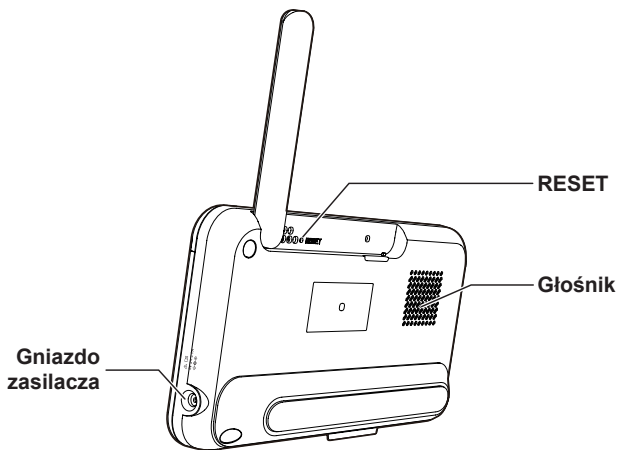
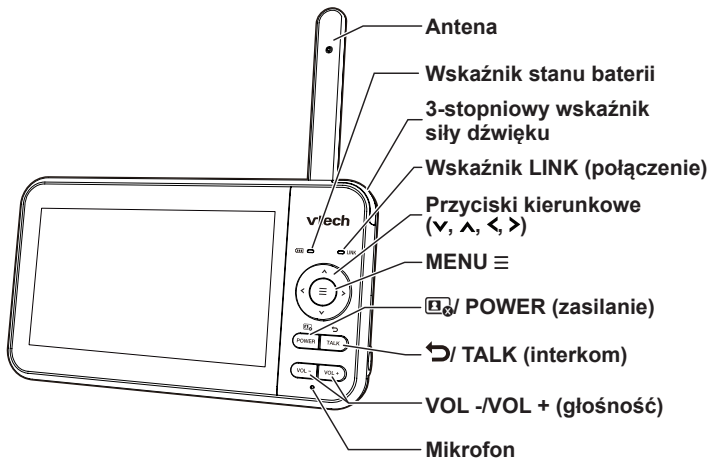



## NADAJNIK (UMIESZCZANY W POBLIŻU DZIECKA)

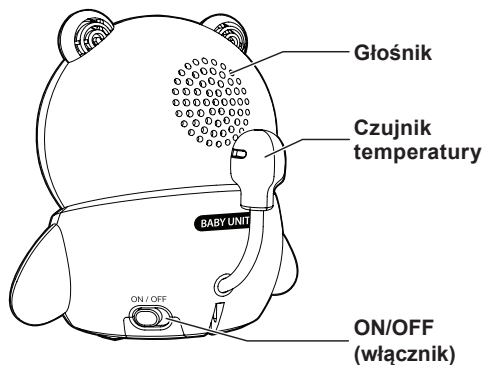
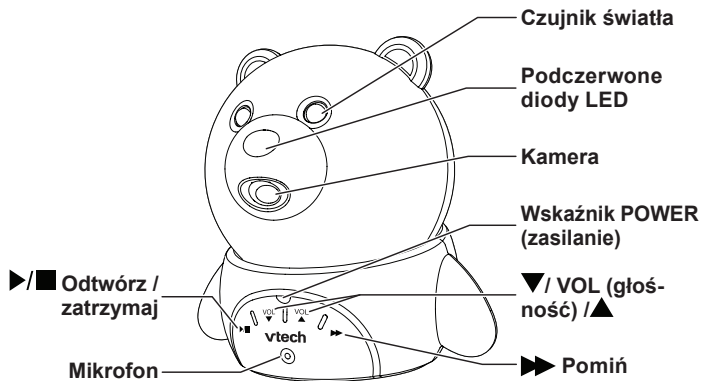

# INSTALACJA NADAJNIKA NA ŚCIANIE (OPCJA)

## UWAGA!

- Zanim wywiercisz otwory, sprawdź siłę odbieranego sygnału i kąt kamery nadajnika w miejscu planowanej instalacji.
- Rodzaj potrzebnych wkrętów i kołków rozporowych zależy od materiału, z jakiego jest wykonana ściana. Instalacja kamery na niektórych typach ścian może wymagać dokupienia odpowiednich wkrętów i kołków rozporowych na własny koszt.

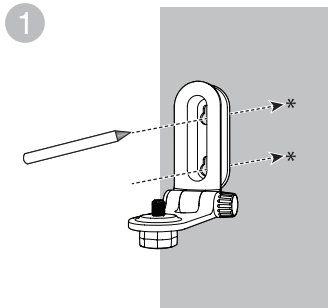

Przyłóż uchwyt ścienny do ściany i za pomocą ołówka zaznacz na niej położenie obu otworów. Odlóż uchwyt ścienny na bok.

## UWAGA

- Zanim wywiercisz otwory, sprawdź siłę odbieranego sygnału i kąt kamery nadajnika w miejscu planowanej instalacji.

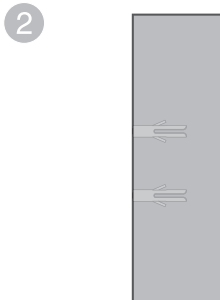

Wywierć w ścianie dwa otwory. Jeżeli w miejscu wywiercenia otworów ściana jest wykonana z grubego drewna, przejdź do kroku 3.

**-LUB-**

Jeżeli ściana jest zbudowana z innego materiału niż drewno, wsuń w wywiercone otwory kołki rozporowe. Delikatnie uderzając młotkiem, całkowicie wsuń kołki w otwory.

3

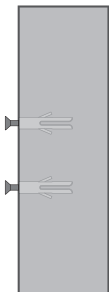

Wsунąć wkręty w otwory i dokręcić je, ale nie do końca, lecz tak, aby wystawały z otworów na około 6 milimetrów.

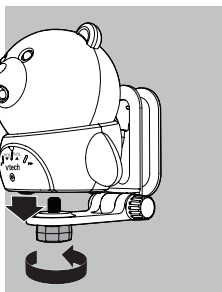

Następnie przyłóż nadajnik z kamerą do uchwytu ściennego i wkręć śrubę mocującą w gwintowany otwór w spodzie nadajnika. Dokręć ją, nieruchomo mocując nadajnik do uchwytu.

4

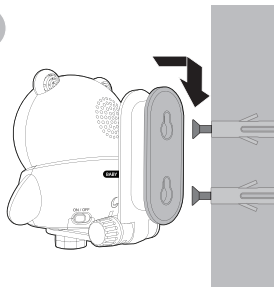

Przyłóż nadajnik niani do ściany tak, aby łby wkręconych w ścianę wkrętów znalazły się w otworach na tylnej ścianie niani. Następnie przesunąć nianię lekko w dół, aż bezpiecznie zawisnie na wkrętach.

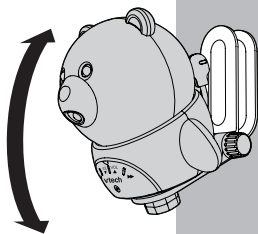

Optimalnie dostosuj kąt kamery nadajnika, odpowiednio przechylając uchwyt.

# GWARANCJA PRODUCENTA



## GWARANCJA

Dziękujemy za wybór wysokiej jakości produktu marki VTech.

Skontaktuj się ze sprzedawcą urządzenia.

## NADZÓR OSOBY DOROSŁEJ

- Opisana tu niania elektroniczna pełni jedynie funkcję pomocniczą. Nie zastępuje należytego nadzoru na dzieckiem przez odpowiedzialną osobę dorosłą i nie wolno go używać jako substytutu takiej opieki.
- W żadnym wypadku nie wolno umieszczać nadajnika wewnątrz łóżeczka lub kojca dziecka.
- Ze względu na bezpieczeństwo dziecka nie wolno pozwalać dzieciom dotykać urządzeń niani ani żadnego z załączonych do niej akcesoriów ani bawić się nimi. **TO NIE JEST ZABAWKA!**

## UTYLIZACJA AKUMULATORÓW I URZĄDZENIA



Umieszczony na produktach i bateriach lub na ich opakowaniach symbol przekreślonego pojemnika na śmieci na kółkach oznacza, że ze względu na zawartość substancji szkodliwych dla środowiska i zdrowia człowieka nie wolno ich utylizować razem z domowymi odpadami gospodarczymi.



Symbole pierwiastków chemicznych: Hg, Cd i Pb oznaczają, że dana bateria lub akumulator zawiera rtęć (Hg), kadm (Cd) lub ołów (Pb) w ilościach przekraczających wartości wy-szczególnione w Dyrektywie w sprawie baterii (2006/66/WE).

Czarny pasek oznacza, że produkt wprowadzono na rynek po 13 sierpnia 2005 r.

Pomóż chronić środowisko i zutylizuj ten produkt i używane z nim baterie (akumulatorki) w sposób odpowiedzialny.



# DEKLARACJA ZGODNOŚCI

Niniejszy produkt jest przeznaczony do użytkowania w Europie.

Spełnia on zasadnicze wymagania dyrektywy nr 2014/53/UE w sprawie urządzeń radiowych i końcowych urządzeń telekomunikacyjnych.

Spółka VTech Telecommunications Ltd. niniejszym oświadcza, iż opisana tu niania elektroniczna z kamerą wideo BM5150 spełnia zasadnicze wymagania i inne dotyczące go postanowienia dyrektywy 2014/53/UE.



Deklarację zgodności dotyczącą modelu BM5150 można również znaleźć pod adresem <http://www.vtech.com/rtte-directive>.

#### Prawa autorskie:

Autorką pliku dźwiękowego *Background Noise* jest Caroline Ford i został on użyty na podstawie licencji Creative Commons.

Autorką pliku dźwiękowego *Stream Noise* jest Caroline Ford i został on użyty na podstawie licencji Creative Commons.

Autorem pliku dźwiękowego *Crickets At Night* jest Mike Koenig i został on użyty na podstawie licencji Creative Commons.

Autorem pliku dźwiękowego *Heart Beat* jest Zarabadeu i został on użyty na podstawie licencji Creative Commons.

Importer: Veracomp Exclusive Network Poland S.A.

Zawiła 61, 30-390 Kraków.

Producent: VTech Telecommunications Ltd.

23/F., Tai Ping Industrial Centre, Block 1, 57 Ting kok Road, Tai Po, Hongkong.