

# INSTRUKCJA UŻYTKOWANIA/USER MANUAL/ BEDIENUNGSANLEITUNG

ŁÓŻECZKO TURYSTYCZNE/TRAVEL COT/  
KINDERREISEBETT

## GRANDE Plus

**WAŻNE!** Prosimy o uważne przeczytanie niniejszej instrukcji użytkowania **przed** pierwszym użyciem produktu. Instrukcję należy zachować na wypadek potrzeby ponownego z niej skorzystania.

**IMPORTANT!** Please read these instructions carefully before the first use of the product. This manual should be kept for future use.

**WICHTIG!** Wir bitten um genaues Durchlesen dieser Bedienungsanleitung vor der ersten Anwendung des Produkts. Die Bedienungsanleitung ist für den Fall der Notwendigkeit ihrer erneuten Nutzung aufzubewahren.

0msc+



-716, 12221-  
APPROVED

# Grande Plus+

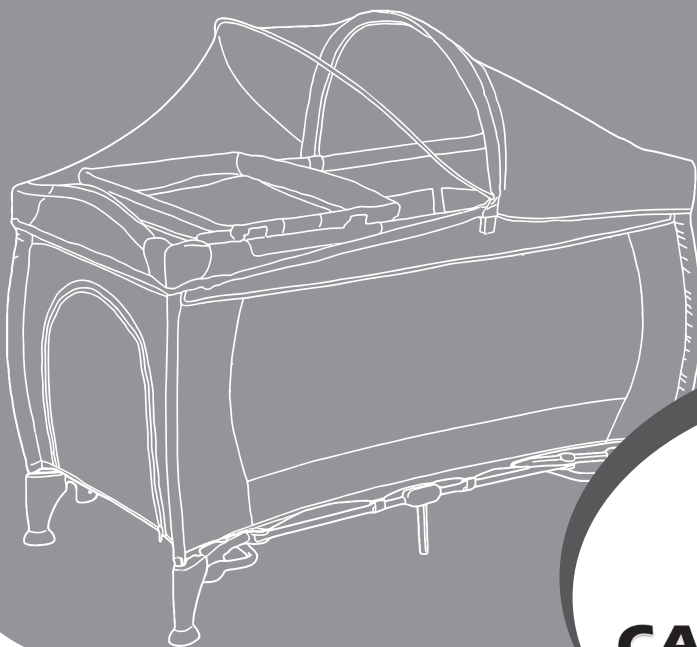

 [www.caretero.pl](http://www.caretero.pl)

# Grande Plus+

Dziękujemy za zakup łóżeczka turystycznego **Caretero Grande Plus**.

Kupili Państwo nowoczesny produkt wysokiej jakości.

Jesteśmy przekonani, że zapewni on Państwa maluchowi bezpieczeństwo i pomoże w jego harmonijnym rozwoju.

Zachęcamy do zapoznania się z naszą kompletną ofertą na stronie [www.caretero.pl](http://www.caretero.pl).

Czekamy również na wszelkie uwagi dotyczące użytkowania naszych produktów.

Zespół marki Caretero.

Thank you for choosing the **Caretero Grande Plus** travel cot.

You bought a modern, high quality product.

We are sure it will help your child in safe, harmonious growth.

We encourage you to learn about our full offer on our website: [www.caretero.pl](http://www.caretero.pl)

Should you have any remarks about this product, feel free to share them with us.

Caretero Team.

Wir danken Ihnen für den Kauf des Kinderreisebettes **Caretero Grande Plus**. Sie haben ein modernes Produkt von hoher Qualität erworben.

Wir sind überzeugt, dass es Ihrem Kind Sicherheit garantiert und es bei der harmonischen Entwicklung unterstützt. Wir laden Sie herzlich dazu ein, sich mit unserem

vollständigen Angebot auf der Website [www.caretero.pl](http://www.caretero.pl) bekannt zu machen. Außerdem nehmen wir gern Anmerkungen und Hinweise zur Nutzung unserer Produkte entgegen.

Caretero Mannschaft.



Dowiedz się więcej o tym produkcie i marce Caretero.  
Zeskanuj kod QR.

**IKS 2** - Centrum Dystrybucji Artykułów Dziecięcych  
ul. Rybnicka 9, 43-190 Mikołów, Polska  
+48 32 226 06 06  
e-mail: [caretero@caretero.pl](mailto:caretero@caretero.pl),  
[www.caretero.pl](http://www.caretero.pl)

Learn more about brand Caretero.  
Scan the code QR.

**DISTRIBUTOR:**

**IKS 2** - Children's Goods Distribution Centre  
9 Rybnicka Street, 43-190 Mikołów, Poland  
+48 32 226 06 06  
e-mail: [caretero@caretero.pl](mailto:caretero@caretero.pl), [www.caretero.pl](http://www.caretero.pl)

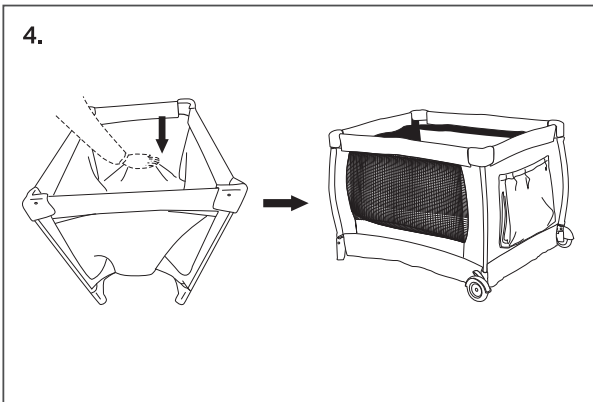
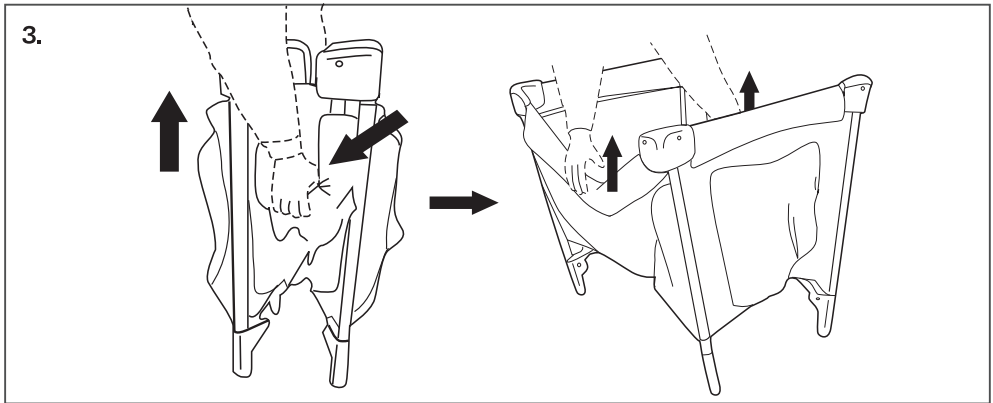
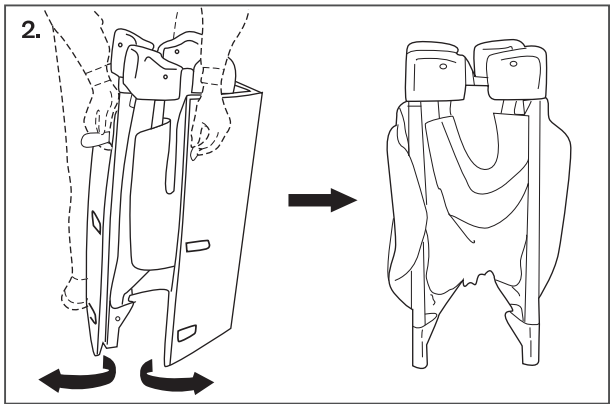
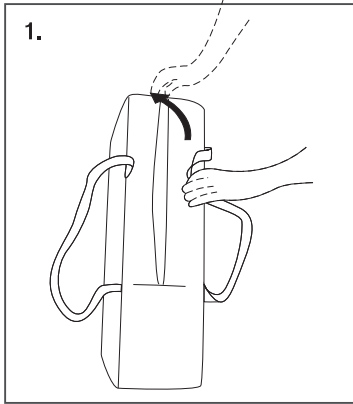

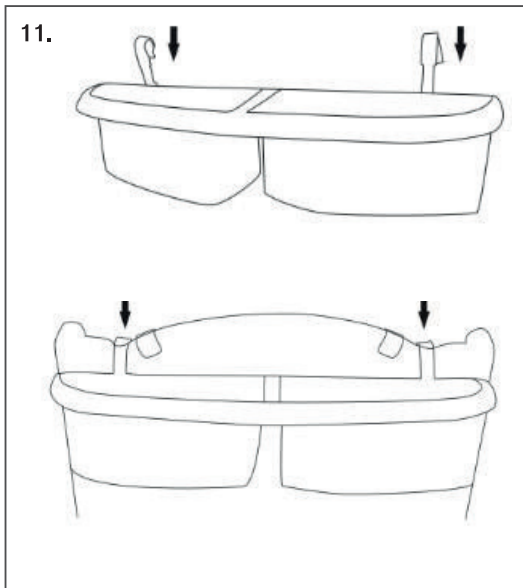
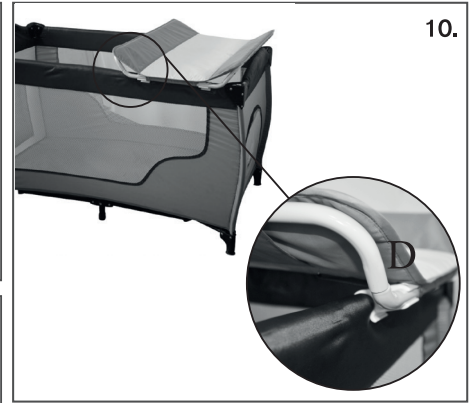
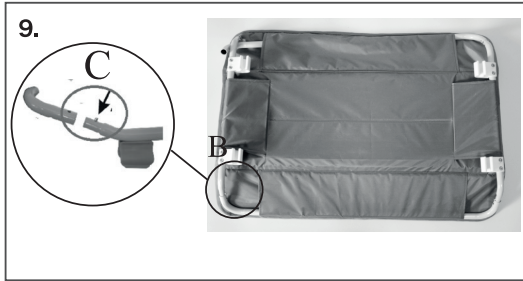
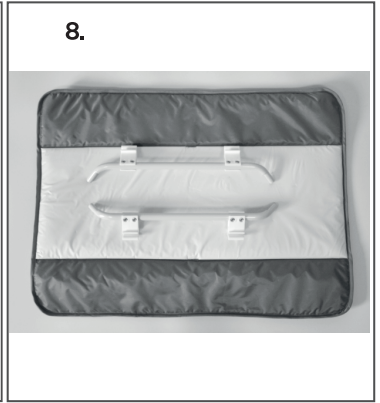
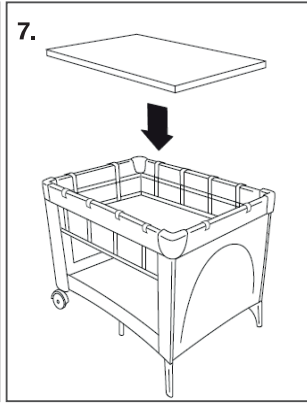
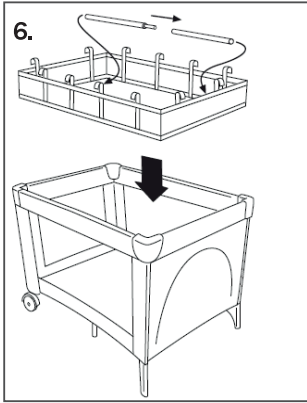

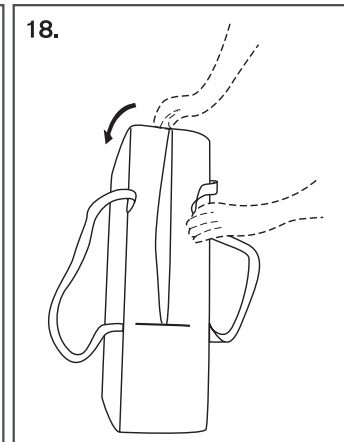
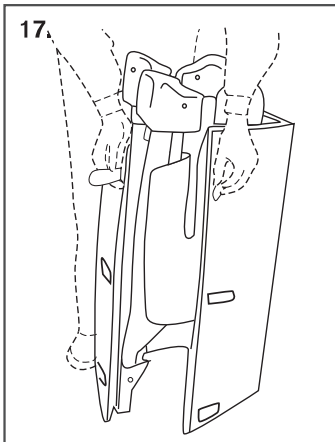
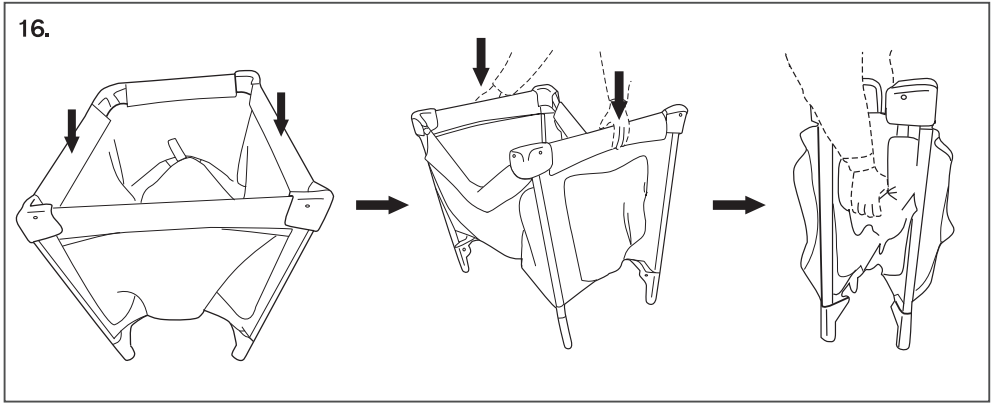
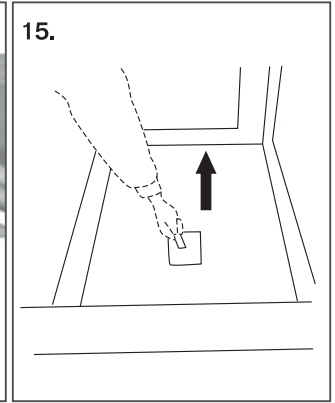
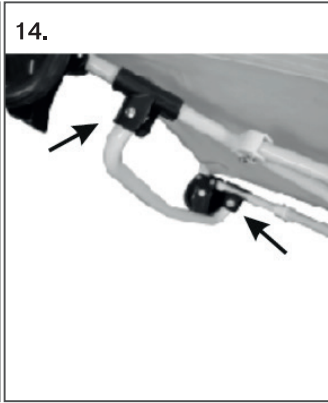
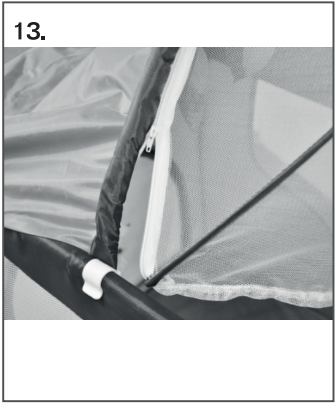

# WAŻNE. ZACHOWAĆ DO PÓŹNIEJSZEGO STOSOWANIA, UWAŻNIE PRZECZYTAĆ.

**NIEWŁAŚCIWY MONTAŻ MOŻE SPRAWIĆ, ŻE ŁÓŻKO BĘDZIE STANOWIĆ ZAGROŻENIE.**

## **OSTRZEŻENIA**

- Nigdy nie zostawiaj dziecka bez opieki.
- Nie zostawiaj w łóżku żadnych przedmiotów, takich jak zabawki, które mogą stanowić oparcie dla stopy umożliwiające dziecku wydostanie się z łóżka.
- Stawiaj łóżko z daleka od luźno leżących kabli i wiszących przewodów.
- Grubość materaca powinna być taka, aby wewnętrzna wysokość (mierzona od górnej płaszczyzny materaca do górnej krawędzi ramy łóżka) wynosiła conajmniej 500 mm w najniższym położeniu i co najmniej 200 mm w najwyższym położeniu podłogi łóżeczka. Ma to zapobiec ryzyku wypadnięcia dziecka.
- Minimalny rozmiar materaca używanego w łóżeczku wynosi 120x60cm.
- Przenośne łóżeczko z wyścielanymi brzegami nie powinno być używane, jeżeli materiał został rozdarty lub przegрызiony.
- Aby zapobiec obrażeniom dziecka w skutek upadku, łóżko nie powinno być dłużej użytkowane, jeżeli dziecko potrafi się wspiąć i wyjść z łóżka.
- Przed użyciem łóżeczka, prosimy o sprawdzenie, czy wszystkie górne krawędzie są mocno zablokowane. Łóżeczko jest przeznaczone dla dzieci, które nie potrafią się z niego wydostać, ważących poniżej 15 kg i mierzących mniej niż 86 cm wzrostu.
- Nie wkładaj do łóżeczka więcej niż jednego dziecka jednocześnie.
- Nie przesuwaj łóżka, kiedy siedzi w nim dziecko.
- Łóżeczko jest gotowe do użytkowania tylko wtedy, gdy mechanizmy blokujące są włączone i przed rozpoczęciem użytkowania należy starannie sprawdzić, czy mechanizmy te są w pełni włączone.
- Nie pozostawiaj łóżka na zewnątrz wystawionego na bezpośrednie działanie promieni słonecznych. Nie wkładaj palców w narożniki ani żadne inne ruchome części podczas otwierania i składania łóżka. Produkt nie jest przeznaczony do użytku komercyjnego.
- Dołączony materac stanowi integralną część łóżeczka.
- Produkt zgodny z normą: EN 716:2017-07.

**OSTRZEŻENIE:** Bądź świadomy ryzyka, jakie stanowi otwarty ogień oraz inne silne źródła ciepła, umieszczone w pobliżu łóżka.

**OSTRZEŻENIE:** Nie używaj łóżka, jeżeli jakikolwiek element jest uszkodzony, rozdarty lub brakuje jakiegokolwiek elementu. Używać tylko elementów dopuszczonych przez producenta.

**OSTRZEŻENIE:** Nie pozostawiać w łóżku ani na obrzeżu oraz nie ustawiać łóżka w pobliżu innego sprzętu, który mógłby stanowić podparcie dla stopy lub spowodować uduszenie lub powieszenie dziecka, np. przewody, sznurki zasłon/żaluzji.

**OSTRZEŻENIE:** Nie używać w łóżku więcej niż 1 materaca.

Rozepnij suwak na torbie i transportowej i wyjmij łóżeczko z torby (1).

Odepnij paski na rzepy znajdujące się na materacu (2). Wyjmij łóżeczko i odłóż materac na bok.

Rozsuń cztery narożniki na tyle, aby móc chwycić środkowe łączenia na poręczach.

Zdecydowanym ruchem podnieś poręcze, aż będą pewnie zamocowane na swoim miejscu (3). Najpierw podnieś poręcze dłuższych boków, następnie poręcze krótszych boków.

**UWAGA:** Przed użyciem łóżeczka sprawdź i upewnij się, że poręcze są w pełni zablokowane!

Naciśnij na środek podstawy łóżeczka, aż będzie w pełni otwarte i zablokowane (4). Upewnij się, że łóżeczko jest stabilne.

**UWAGA:** PRZED UMIESZCZENIEM DZIECKA W ŁÓŻECZKU, ZABLOKUJ KÓŁKA POPRZEC WCIŚNIĘCIE DŹWIGNI HAMULCÓW.

Umieść materac w łóżeczku miękką stroną do góry.

Następnie przewlec paski z rzepami na spodzie materaca przez szczeliny w podłodze łóżeczka i zapnij rzepy na spodniej powierzchni łóżeczka.

Wyjmij materac z łóżeczka i odłóż go na bok (5).

Umieść podwieszaną podłogę w łóżeczku i przymocuj plastikowe zaczepy na plastikowych poręczach łóżeczka. Upewnij się, że są solidnie zamocowane.

Wyjmij z opakowania metalowe rurki. Umieść rurki w materiałowych kieszonkach, kierując obcięte końce w stronę środka łóżeczka. Wsuń rurkę ze zwężoną końcówką w rurkę o szerokiej końcówce.

Upewnij się, że rurki są mocno złączone i umieść je w kieszeniach na podwieszanej podłodze (6).

Umieść materac w łóżeczku miękką stroną do góry i dociśnij, aby zapewnić dokładne przyleganie (7). Następnie przewlec paski z rzepami na spodzie materaca przez szczeliny w podłodze łóżeczka i zapnij rzepy na spodniej powierzchni łóżeczka.

Przed instalacją przewijaka, należy usunąć plastikowe osłonki.

Wyjmij przewijak z opakowania (8). Wsuń długie rurki w otwory w tkaninie na dłuższych bokach przewijaka. Krótsze rurki z zaczepami wsuń w kieszenie na krótszych bokach. Połącz ze sobą rurki - wciśnij zapadkę zabezpieczającą i wsuń jedną rurkę w drugą (9). Upewnij się, że wszystkie rurki przewijaka są mocno zatrzasknięte i zabezpieczone. Niewłaściwe zmontowanie rurek może spowodować obrażenia. Następnie wsuń płytę podłoża w kieszonkę znajdującą się na spodzie przewijaka.

Przewijak może być zamontowany z dowolnej strony łóżeczka. Umieść przewijak na dłuższych poręczach łóżeczka, używając czterech klipsów na podstawie przewijaka (10).

Przewijak zgodny z normą EN 12221-1+A1:2014-02.

**OSTRZEŻENIE:** Nie pozostawiaj dziecka bez opieki.

**UWAGA:** Używaj tego przewijaka jedynie wraz z łóżeczkiem, dla którego jest przeznaczony.

**NIE** używaj przewijaka z żadnym innym łóżeczkiem. Używanie go z innym łóżeczkiem może spowodować poważne obrażenia. Wszystkie części przewijaka powinny być zawsze prawidłowo złączone i regularnie sprawdzane.

**NIE** używaj przewijaka bez zamontowanego przy nim łóżeczka.

**PRZED** zmontowaniem upewnij się, czy wszystkie części są w dobrym stanie.

**NIE** używaj przewijaka, jeśli jakkolwiek jego część jest złamana, rozdarta lub brakuje jakiegokolwiek elementu.

Maksymalna waga dziecka kładzonego na przewijaku to **9 kg**.

**Nie** wolno używać przewijaka w pobliżu otwartego ognia oraz innych źródeł silnego ciepła, takich jak grzejniki elektryczne z prętami gazowymi, grzejniki gazowe itp.

Jakiegokolwiek części dodatkowe lub części zapasowe powinny być uzyskane wyłącznie od producenta lub dystrybutora.

Przewijak powinien być czyszczony przy pomocy wilgotnej szmatki z delikatnym detergentem.

## 5 MONTAŻ ORGANIZERA

PL

Zamocuj organizer na jednym z krótszych boków łóżeczka, zahaczając zaczepy o krawędź krótszego boku łóżeczka (11).

## 6 MONTAŻ BALDACHIMU

PL

Umieść baldachim na dowolnej stronie łóżeczka. Zaciśnij klipsy baldachimu na obydwu końcach łóżeczka, tuż przed składanymi uchwytami poręczy bocznych. Naciągnij materiał baldachimu na bok łóżeczka (12). Moskitierę można zdjąć rozpinając suwak (13).

## 7 MONTAŻ KOŁYSKI

PL

Umieść jedną, krótką stronę łóżeczka. Rozpocznij, przyłączając plastikowe klipsy drążków kołyski do rurek bazowych łóżeczka. Następnie odchyl drążek kołyski i zatrzasknij go (14). Podobnie zamontuj drążek z drugiej strony łóżeczka. W czasie nieużytkowania, zawsze składaj drążki kołyski do wewnątrz, w celu uniknięcia obrażeń.

**UWAGA:** Używaj KOŁYSKI jedynie z łóżeczkiem, do którego została zaprojektowana.

**ZABRANIA SIĘ** używania przewijaka z jakimkolwiek innym łóżeczkiem. Takie postępowanie może powodować poważne obrażenia.

**ZABRANIA SIĘ** używania KOŁYSKI i PRZEWIJAKA jednocześnie.

**NIE ZOSTAWIAJ** dziecka bez opieki.

**PRZED** montażem sprawdź i upewnij się, że wszystkie części działają prawidłowo.

**NIE UŻYWAJ** przewijaka, jeśli jakiegokolwiek części brak, lub nie działa prawidłowo.

## 8 SKŁADANIE ŁÓŻECZKA

PL

Wyjmij materac i odłóż go na bok. Podnieś środkową część łóżeczka tak wysoko, jak to możliwe (15).

Zlokalizuj przyciski zwalniające blokady, znajdujące się na środku każdej z poręczy. Naciśnij przyciski na poręczach do góry i obniż poręcze (16). Powtórz tę czynność na wszystkich czterech poręczach.

**UWAGA:** Przyciski są umieszczone pod tkaniną pokrywającą poręcze. Środek podstawy musi znajdować się wysoko, aby przyciski mogły swobodnie zadziałać. Nie naciskaj na poręcze.

Jeśli przycisk ich nie zwolni, opuść podstawę i powtórz wszystkie powyższe czynności.

Zbierz nogi łóżeczka razem, aby utworzyły zwarty pakunek. Weź materac i owiń go wokół łóżeczka (17). Wsuń łóżeczko do torby transportowej i zapnij suwak (18).

## 9 CZYSZCZENIE I KONSERWACJA

PL

Części plastikowe należy czyścić za pomocą wilgotnej szmatki z mydłem.

Tkaniny należy czyścić wilgotną szmatką z delikatnym detergentem.

Nie należy wystawiać łóżeczka na bezpośrednie działanie promieni słonecznych ani umieszczać go w pobliżu źródeł ciepła. Może to spowodować uszkodzenie łóżeczka. Łóżeczko służy do użytku wewnątrz pomieszczeń, w temperaturze pokojowej.



# IMPORTANT. RETAIN FOR FUTURE REFERENCE: READ CAREFULLY.

## WARNINGS:

- Never leave your child unattended. Always keep your child in view.
- Never leave items inside the cot that may act as support for the baby's feet and aid the baby in climbing out of the cot.
- Keep the cot away from any loose cables or cords.
- The thickness of the mattress should be such, that the inner height of the product (measured from the upper layer of the mattress to the the upper edges of the cot's sides) is at least 500mm in the lowest setting and at least 200mm of the highest setting of the floor. This is to minimize the risk of the baby falling-out of the cot.
- Mattress nominal length 120cm, width 60cm.
- Inspect the product for damaged hardware, loose joints, missing parts or sharp edges. The cot should not be used if the fabric is torn or damaged.
- Before each use, please check that all the upper edges of the cot are properly locked.
- Discontinue using the cot when the child reaches 86cm in height, weighs more than 14kg or is able to climb out.
- Never put more than one child at once into the cot.
- When folded, store away from children.
- A cot is only ready for use when the locking mechanisms are engaged. Check carefully that locking systems are fully engaged before using the folding cot.
- Never leave the cot exposed to direct sunlight. Never put fingers inside the corners or any other moving parts of the cot while folding and unfolding the cot.
- Never use playard without a mattress. Always use the mattress provided with fixings to the underside. This travel cot is sold with a base hardcover mattress specifically designed to avoid any danger of suffocation. Only use the mattress provided.
- Product complies with: EN 716:2017-07.

**WARNING:** Be aware of the risk of open fire and other sources of strong heat such as electric bar fires, gas fires etc. in the near vicinity of the cot.

**WARNING:** Do not use the cot if any parts is broken, torn or missing and use only spare parts approved by the manufacturer.

**WARNING:** Do not leave anything in the cot or place the cot close to another product, which could provide a foothold or present a danger of suffocation or strangulation, e.g. strings, blind/curtain cords etc.

**WARNING:** Do not use more than one mattress in the cot.

Unfasten the zipper on the carrier bag and take the cot out of the bag (1).

Unfasten the velcro straps on the mattress wrapping the cot (2). Take the cot out and put the mattress aside.

Unfold all four corners of the cot, so you can grab the locks in the middle of the sides of the cot.

With a firm move, lift the cot's sides until they lock (3). Lift the long sides first, then the short sides.

**WARNING:** Before using the cot, please make sure that the side rails are correctly locked!

Press on the center of the cot's floor until it is fully flat and locked (4). Make sure the cot is stable.

**WARNING:** BEFORE PLACING THE CHILD IN THE COT, LOCK THE WHEEL BRAKES BY PRESSING THE LEVERS ON BOTH WHEELS. Place the mattress in the cot with the soft side upwards. Attach the mattress to the floor with the velcro straps located under the mattress.

Remove the mattress from the cot and put it aside (5).

Place the second floor level and attach the plastic hooks on the rails of the cot. Make sure they are properly attached.

Take the metal tubes. Place the flat endings of the tubes in the pockets of the second floor level (6). Insert the slim ending of the tube into the wide ending of the tube. Make sure the tubes are properly connected and lay them flat on the floor.

Place the mattress on the floor with the soft side upwards (7). Thread the velcro straps on the bottom of the mattress' short sides through the holes in the bottom of the cot's suspended floor and attach them to the soft velcro straps on the bottom of the suspended floor.

Before installing the changing pad, remove all plastic caps from the pad and the tubes.

Take the changing out of the package (8). Insert the long tubes into the pockets on the long sides of the changing pad. Insert the short tubes with latches into the pockets on the short sides of the changing pad. Connect the tubes - press on the metal latch and connect all tubes (9). Make sure all tubes of the changing pad are properly locked and the latches stick out of the holes in the tubes. Improper linking of the tubes may cause harm to the child. The changing pad may be placed on both sides of the cot.

Place the changing pad on the long sides of the cot and attach it with the four latches at the bottom of the pad (10).

Changing pad complies with EN 12221-1+A1:2014-02.

**WARNING:** Never leave the child unattended.

**WARNING:** Use this changing pad only with the cot it was designed to be used with.

**DO NOT** use the changing pad with any other cot. Using this changing pad with other cots may cause serious danger. All the parts of the changing pad should be always properly locked and regularly checked.

**NO NOT** use the changing pad without placing it on the cot.

**BEFORE** installing the changing pad on the cot, make sure all parts are in proper shape.

**DO NOT** use the changing pad if any part of it is broken, torn or missing.

Maximum weight of a child placed on the changing pad is **9 kg**.

Install the organizer on one of the short sides of the cot by hooking the latches onto the bed rail (11).

Place the canopy on one of the sides of the cot. Attach the latches on both side rails of the cot, just behind the folding button mechanisms (12). Pull the canopy fabric and stretch it onto the short side of the cot. You can remove the mosquito net by unfastening the zipper (13).

Lift one of the short sides of the cot. Attach the plastic latches of one of the rocker tubes onto the base tubes of the cot. Draw the tube back as far as possible (14). Install the second rocker tube on the other short side of the cot. When the rockers are not in use, ALWAYS fold the rocker tubes to avoid danger.

**WARNING:** Use the rockers ONLY with the cot it was designed for.

**IT IS FORBIDDEN** to use the rockers and the changing pad at the same time. It may cause serious injuries to your baby.

**NEVER** leave the child unattended when the rockers are engaged.

**BEFORE** installing the rockers, check whether all parts are working properly.

Remove the mattress and lay it aside. Lift the middle of the cot's floor as high as possible (15).

Locate the buttons on the bottom of the locks in the middle of each side of the cot. Press the buttons on both long sides of the cot and lower the sides (16). Repeat these actions for the short sides.

**WARNING:** The buttons are located under the upholstery on the cot's sides. The cot's center must be raised high for the buttons to work properly. Never use force as this may damage the cot.

If pressing the buttons does not allow to fold the sides, press the cot's base down and repeat all above steps.

Fold all cot's legs together. Take the mattress and wrap it around the cot (17). Lock the package by fastening the velcro straps on the mattress. Put the cot into the carrier bag and fasten the zipper (18).

Clean the plastic parts with damp cloth and soap.

The textiles should be cleaned with a damp cloth and a mild detergent.

Do not place the cot in direct sunlight or near heat sources. It may damage the cot.

The cot is designed to be used inside buildings, in room temperature.

# WICHTIG: FÜR SPÄTERES NACHSCHLAGEN AUFBEWAHREN! SORGFÄLTIG LESEN!

## WARNUNGEN:

- Lassen Sie ihr Kind nicht unbeaufsichtigt.
- Denken Sie an das Risiko von offenem Feuer und anderen starken Wärmequellen in der unmittelbaren Umgebung der Wickleinrichtung, wie elektrische Heizstrahler, gasbeheizte Öfen usw.
- Alle Befestigungsteile für die Montage sollten immer sachgemäß befestigt werden und falls erforderlich nachgezogen und regelmäßig überprüft werden.
- Die Dicke der Matratze muss so gewählt werden, dass die Innenhöhe (von der Matratzenoberfläche bis zur Oberkante des Bettrahmens) in niedrigster Stellung des Bettbodens mindestens 500 mm und in höchster Stellung des Bettbodens mindestens 200 mm beträgt.
- Die Länge und Breite der Matratze dürfen höchstens einen Zwischenraum von 30 mm zwischen der Matratze und den Seiten- und Endteilen zulassen.
- Das Reisekinderbett ist nur dann gebrauchsfertig, wenn die Faltmechanismen des Klappsystems vor der Benutzung des Reisekinderbettes eingerastet sind. Überprüfen Sie dies sorgfältig.
- Zur Vermeidung von Stürzen soll das Kinderbett nicht mehr verwendet werden, wenn das Kind in der Lage ist, aus dem Bett herauszuklettern!
- Never use playard without a mattress. Always use the mattress provided with fixings to the underside. This travel cot is sold with a base hardcover mattress specifically designed to avoid any danger of suffocation. Only use the mattress provided.
- Entspricht den Anforderungen der europäischen Normen: EN 716:2017-07.

**WARNUNG:** Vergewissern Sie sich, dass das Kinderbett nicht in der Nähe von offenem Feuer oder starken Hitzequellen, (z.B. elektrische Heizstrahler, Gasöfen) aufgestellt ist.

**WARNUNG:** Benutzen Sie das Kinderbett nicht mehr, wenn einzelne Teile gebrochen, zerrissen oder beschädigt sind oder fehlen. Verwenden Sie nur vom Hersteller empfohlene Ersatzteile.

**WARNUNG:** Gegenstände, die als Fußhalt (Ausstiegshilfe) dienen könnten oder die eine Gefahr für das Ersticken oder das Strangulieren darstellen, z.B. Schnüre, Vorhang-/Gardinenkordeln, usw. dürfen nicht im Kinderbett gelassen werden.

**WARNUNG:** Benutzen Sie niemals mehr als eine Matratze im Kinderbett.

Reißverschluss an der Transporttasche öffnen und Bett aus der Tasche nehmen (1).

Klettverschlüsse an der Matratze öffnen (2). Bett herausnehmen und der Matratze beiseitelegen.

Vier Ecken soweit auseinanderdrücken, dass die Mittelgelenke an den seitlichen Gestängen erfasst werden können. Mit einer entschlossenen Bewegung Gestänge anheben, bis sie fest an ihrem Platz sitzen (3). Zuerst die Gestänge an den längeren Seiten anheben, danach die Gestänge an den kürzeren Seiten.

**WARNUNG:** Vor der Nutzung des Bettes ist sicherzustellen, dass die Gestänge vollständig blockiert sind.

In die Mitte auf die Grundfläche des Bettes drücken, bis dieses vollständig geöffnet und blockiert ist (4).

Sicherstellen, dass das Bett stabil ist.

Matratze mit der weichen Seite nach oben in das Bett legen. Danach Gurte mit den Klettverschlüssen an den kurzen Seiten der Matratze durch die Schlitze im Unterboden des Bettes stecken und Klettverschlüsse an der Unterseite des Bettes verschließen.

Matratze aus dem Bett nehmen und beiseitelegen (5).

Einhang in das Bett legen und die Kunststoffhalter an den Gestängen des Bettes befestigen. Sicherstellen, dass sie solide befestigt wurden.

Die Metallrohre aus der Verpackung nehmen. Rohre in die Stofftaschen schieben, wobei die abgeschnittenen Enden in die Mitte des Bettes zeigen müssen. Das Rohr mit dem verengten Endstück in das Rohr mit dem breiten Endstück schieben (6). Sicherstellen, dass die Rohre fest verbunden sind und anschließend auf den Einhang legen.

Matratze mit der weichen Seite nach oben in das Bett legen und andrücken, um das genaue Anliegen sicherzustellen (7). Danach zur Sicherung der Matratze Gurte mit den Klettverschlüssen an den kurzen Seiten der Matratze durch die Schlitze im Einhang stecken und Klettverschlüsse an der Unterseite des Bettes verschließen.

Vor der Installation der Wickelauflage sind die Kunststoffabdeckungen abzunehmen. Wickelauflage aus der Verpackung nehmen (8). Stecken Sie die langen Metallrohre in die Taschen an den langen Seiten des Wickelkissens. Stecken Sie die kurzen Metallrohre mit den Verriegelungen in die Taschen an den Seiten des Wickelkissens. Verbinden Sie die Metallrohre - drücken Sie auf den Metallriegel und verbinden Sie alle Rohre (9).

Die Wickelauflage kann an jeder beliebigen Seite des Bettes montiert werden. Wickelauflage nun auf die längeren Gestänge des Bettes legen und mit vier Druckknöpfen an der Grundfläche der Wickelauflage befestigen (10).

Wickelauflage entspricht der Norm EN 12221-1+A1:2014-02.

**WARNUNG:** Kind nie ohne Aufsicht lassen.

**ACHTUNG:** Die Wickelauflage darf nur zusammen mit dem Bett verwendet werden, für das sie bestimmt ist.

Wickelauflage NIE mit irgendeinem anderen Bett verwenden. Dies kann zu ernsthaften Verletzungen führen. Alle Teile der Wickelauflage müssen immer korrekt verbunden und regelmäßig überprüft werden.

Wickelauflage NIE ohne das an ihr montierte Bett verwenden.

Stellen Sie VOR der Montage sicher, dass alle Teile sich in einem guten Zustand befinden.

Die Wickelauflage darf NICHT verwendet werden, wenn irgendein Teil gebrochen oder aufgerissen ist bzw. fehlt. Das Maximalgewicht des auf die Wickelauflage gelegten Kindes beträgt 9 kg.

Die Wickelauflage darf nicht in der Nähe offenen Feuers oder anderer starker Wärmequellen, wie elektrische Heizkörper mit Heizelementen, Gas-Raumheizer, usw. verwendet werden.

Alle Zusatz- und Ersatzteile sind ausschließlich vom Hersteller oder Vertriebshändler zu beziehen.

Die Wickelauflage kann mit Hilfe eines feuchten Lappens mit mildem Reinigungsmittel gereinigt werden.

## 5 ZUBEHÖRORGANISATOR-MONTAGE

DE

Befestigen Sie den Zubehör - Organizer an einer der kurzen Seiten des Bettes - Haken Sie die Riegel an der Bettschiene ein (11).

## 6 MONTAGE DES BALDACHINS

DE

Baldachin auf eine beliebige Seite des Bettes legen. Druckknöpfe des Baldachins an beiden Enden des Bettes direkt vor den zusammengelegten Haltern der Seitengestänge schließen (12). Stoff des Baldachins auf die Seite des Bettes ziehen. Sie können das Moskitonetz entfernen, indem Sie den Reißverschluss lösen (13).

## 7 MONTAGE DER WIEGE

DE

Eine kurze Seite des Bettes anheben. Anschließend Kunststoffklipse der Stangen der Wiege an den Basisrohren des Bettes befestigen. Danach Stange der Wiege bis zum Einrasten neigen (14). Auf die gleiche Weise die Wiegenstange auf der anderen Seite des Bettes befestigen.

Wird die Wiege nicht genutzt, sind die Stangen immer nach innen zu klappen, um Verletzungen zu vermeiden.

**ACHTUNG:** Die WIEGE darf ausschließlich mit dem Bett verwendet werden, für das sie konstruiert wurde. Die gleichzeitige Anwendung von WIEGE und WICKELAUFSATZ ist VERBOTEN.

Kunststoffteile mit einem feuchten Lappen und mit Seife reinigen.

Der Stoff ist mit einem feuchten Lappen mit mildem Reinigungsmittel zu reinigen.

Das Bett darf keiner direkten Sonneneinstrahlung ausgesetzt oder in der Nähe von Wärmequellen installiert werden. Dies kann zu Beschädigungen des Bettes führen. Das Bett ist für den Einsatz im Inneren von Räumen bei Zimmertemperatur bestimmt.

## 8 ZUSAMMENLEGEN DES BETTES

DE

Matratze herausnehmen und beiseitelegen. Mittelteil des Bettes so weit nach oben schieben, wie möglich (15). Bremsrasten zur Freigabe der Blockade in der Mitte jedes Gestänges finden. Tasten am Gestänge nach oben drücken und Gestänge absenken (16). Diese Handlung ist an allen vier Seiten des Bettes zu wiederholen.

**WARNUNG:** Die Tasten liegen unter dem das Gestänge bedeckenden Stoff. Die Mitte der Grundfläche muss erhöht sein, damit die Tasten funktionieren können. Auf das Gestänge drücken. Kann die Taste nicht gedrückt werden, Grundfläche anheben und alle Schritte wiederholen.

Füße des Bettes zusammendrücken, so dass ein kompaktes Paket entsteht. Matratze um das Bett wickeln (17). Gurte mit den Klettverschlüssen durch die Kunststoffverschlüsse stecken. Gurte festziehen und Klettverschlüsse schließen. Bett in die Transporttasche schieben und Reißverschluss schließen (18).

## 9 PFLEGE UND WARTUNG

DE

Kunststoffteile mit einem feuchten Lappen und mit Seife reinigen.

Der Stoff ist mit einem feuchten Lappen mit mildem Reinigungsmittel zu reinigen.

Das Bett darf keiner direkten Sonneneinstrahlung ausgesetzt oder in der Nähe von Wärmequellen installiert werden. Dies kann zu Beschädigungen des Bettes führen. Das Bett ist für den Einsatz im Inneren von Räumen bei Zimmertemperatur bestimmt.

# KARTA GWARANCYJNA

Imię: \_\_\_\_\_

Nazwisko: \_\_\_\_\_

Kod pocztowy: \_\_\_\_\_

Miejscowość: \_\_\_\_\_

Telefon (wraz z kierunkowym): \_\_\_\_\_

Adres e-mail: \_\_\_\_\_

Produkt: \_\_\_\_\_

Model: \_\_\_\_\_

Kolor/wzór: \_\_\_\_\_

Akcesoria: \_\_\_\_\_

Data zakupu: \_\_\_\_\_

Kupujący (podpis): \_\_\_\_\_

Sprzedawca: \_\_\_\_\_

Dowiedz się więcej o tym produkcie i marce Caretero.

**IKS 2** Mucha Sp. J.  
ul. Rybnicka 9, 43-190 Mikołów, Polska  
+48 32 226 06 06  
e-mail: caretero@caretero.pl, www.caretero.pl



 [www.caretero.pl](http://www.caretero.pl)

# WARUNKI GWARANCJI

1. **IKS 2 Mucha Sp. J.** udziela gwarancji na zakupiony produkt w okresie 12 miesięcy od daty zakupu.
2. Gwarant zapewnia nabywcy prawidłowe działanie produktu przy użytkowaniu zgodnym z jego przeznaczeniem i instrukcją użytkowania.
3. Wady produktu wykryte w okresie gwarancji będą bezpłatnie usuwane w terminie 21 dni od daty dostarczenia go, za pośrednictwem Sprzedawcy, do Serwisu. Okres gwarancji zostanie przedłużony o czas naprawy.
4. W przypadku wykrycia wady lub wystąpienia problemów z użytkowaniem, należy zwrócić się do punktu sprzedaży detalicznej z reklamowanym produktem, wypełnioną kartą gwarancyjną oraz przypiętym paragonem lub innym dowodem zakupu.
5. Reklamowany produkt należy oddać do naprawy w stanie czystym.
6. Podstawowym sposobem załatwienia reklamacji jest naprawa produktu przywracająca jego wartość użytkową.
7. Fakt i datę wykonania naprawy gwarancyjnej Serwis poświadcza na uniwersalnej karcie gwarancyjnej.
8. Gwarancja obowiązuje na terenie Rzeczypospolitej Polskiej.
9. Gwarancja przysługuje jedynie pierwotnemu nabywcy i nie podlega przeniesieniu na inne osoby lub podmioty.
10. Gwarancja na sprzedany produkt nie wyłącza, nie ogranicza ani nie zawiesza uprawnień kupującego wynikających z niezgodności towaru z umową.
11. Wszelkie inne sprawy i spory będą rozstrzygane przez odpowiedni sąd.
12. Zalecamy przechowywanie oryginalnego opakowania w celu zabezpieczenia produktu przed uszkodzeniami mogącymi nastąpić podczas transportu do Serwisu.
13. Gwarancja nie obejmuje:
  - uszkodzeń powstałych w wyniku niewłaściwego przechowywania
  - uszkodzeń mechanicznych i termicznych powstałych w wyniku niewłaściwego użytkowania, bądź użytkowania niezgodnego z instrukcją użytkowania
  - zmiany koloru (odbarwienia) tkaniny przy silnym nasłonecznieniu lub stosowaniu niewłaściwych środków chemicznych
  - rozdarcia tkaniny wynikającego z winy nabywcy
  - naturalnego zużycia elementów będącego wynikiem eksploatacji
  - sytuacji, w której produkt nie został dostarczony do Serwisu w komplecie z oryginalnym dowodem zakupu
  - uszkodzeń powstałych w wyniku upadku
  - prób naprawy produktu lub jakichkolwiek zmian konstrukcyjnych wykonywanych przez osoby trzecie

data zgłoszenia	data naprawy	opis uszkodzenia	pieczętka serwisu

---

data sprzedaży

---

pieczętka i podpis sprzedawcy