

INSTRUKCJA UŻYTKOWANIA/USER MANUAL/ BEDIENUNGSANLEITUNG

FOTELIK SAMOCHODOWY/CAR SEAT/KINDERSITZ

ARRO

WAŻNE! Prosimy o uważne przeczytanie niniejszej instrukcji użytkowania **przed** pierwszym użyciem produktu. Instrukcję należy zachować na wypadek potrzeby ponownego z niej skorzystania.

IMPORTANT! Please read these instructions carefully before the first use of the product. This manual should be kept for future use.

WICHTIG! Wir bitten um genaues Durchlesen dieser Bedienungsanleitung vor der ersten Anwendung des Produkts. Die Bedienungsanleitung ist für den Fall der Notwendigkeit ihrer erneuten Nutzung aufzubewahren.

ECE R44/04

SEMI-UNIVERSAL

0-36 kg

UNIVERSAL

0-36KG



0411182

Group 0+ I II III

ARRO



www.caretero.pl

ARRO

Dziękujemy za zakup fotelika samochodowego **Caretero ARRO**.

Kupili Państwo nowoczesny produkt wysokiej jakości.

Jesteśmy przekonani, że zapewni on Państwa maluchowi bezpieczeństwo i pomoże w jego harmonijnym rozwoju.

Zachęcamy do zapoznania się z naszą kompletną ofertą na stronie www.caretero.pl.

Czekamy również na wszelkie uwagi dotyczące użytkowania naszych produktów.

Zespół marki Caretero.

Thank you for choosing the **Caretero ARRO** car seat.

You purchased a modern and high-quality product.

We are sure that it will provide your child with safety and will ensure his or her proper, harmonious growth.

We encourage you to learn about our full offer by visiting our website www.caretero.pl.

We are also eager to hear your opinions on our products. Should you have any remarks, feel free to share them with us.

Caretero brand Team.

Wir danken Ihnen für den Kauf des Kindersitzes **Caretero ARRO**.

Sie haben ein modernes Produkt von hoher Qualität erworben.

Wir sind überzeugt, dass es Ihrem Kind Sicherheit garantiert und es bei der harmonischen Entwicklung unterstützt. Wir laden Sie herzlich dazu ein, sich mit unserem vollständigen Angebot auf der Website www.caretero.pl bekannt zu machen. Außerdem nehmen wir gern Anmerkungen und Hinweise zur Nutzung unserer Produkte entgegen.

Caretero Mannschaft.



ISOFIX CLASSIFICATION: B1

pasek regulacji wysokości zagłówka/
headrest adjustment belt/
Kopfstütze Hebel

zagłówek/headrest/Kopfstütze

zagłówek dla mniejszych dzieci/
headrest/Kopfstütze

nakładki na pasy/harness pads/
Sicherheitsgurtpolster

pasy naramienne 5-pkt/
5-point seat belts/
5-Punkt Sicherheitsgurte

pas krokowy/ crotch belt/
Schrittgurt

Napinacz pasów 5-punktowych/
5-point belt tensioner/Spanner für
5-Punkt Sicherheitsgurte

Przycisk obracania/
Rotating button/
Drehknopf

zaczepy ISOFIX/
ISOFIX connectors /
ISOFIX Haken

Plastikowe prowadnice do
systemu ISOFIX/
ISOFIX Indicator/
Kunststoffführungen für
ISOFIX-System

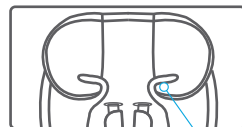
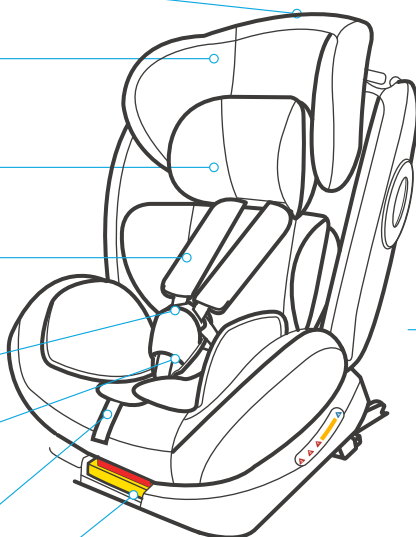
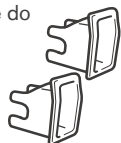

Prowadnica pasa piersiowego
dla grupy II i III/Belt guiding
hook for group II,III/
Brustgurtführung für die
Gruppen II und III

klamra regulacji TOP
TETHER/
TOP TETHER adjuster/
Schnalle des TOP TETHER
Halter

pas TOP TETHER/
TOP TETHER belt/
TOP TETHER Halterpas

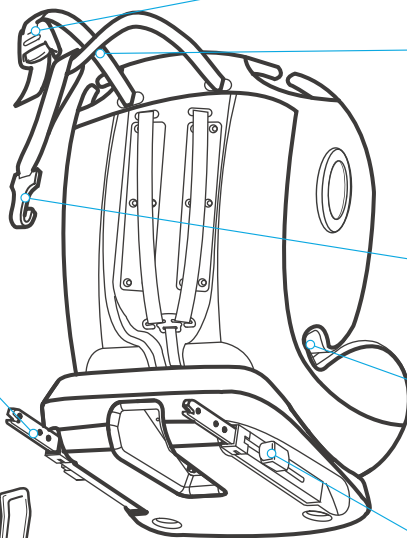

kotwica pasa TOP TETHER/
TOP TETHER hook/
TOP TETHER Anker

Prowadnica pasa biodrowego
dla grupy II i III/Belt guiding
hook for group II,III/
Die Beckengurtführung für die
Gruppen II und III

przycisk zwalniania
zaczepów ISOFIX/
ISOFIX point release
button/
ISOFIX Entriegelungsknopf

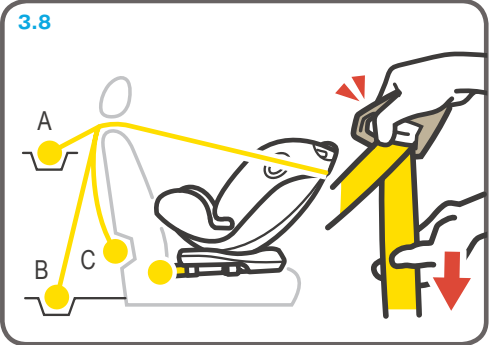
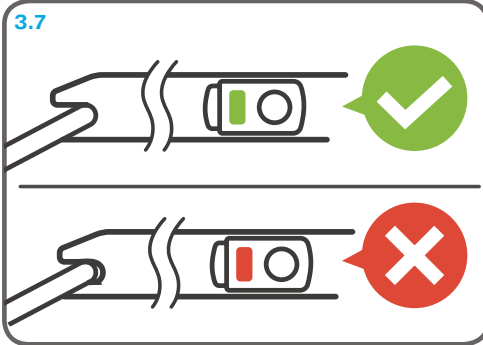
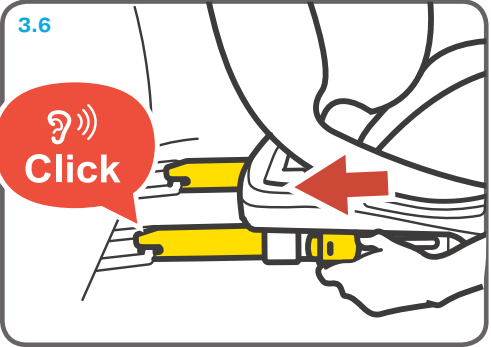
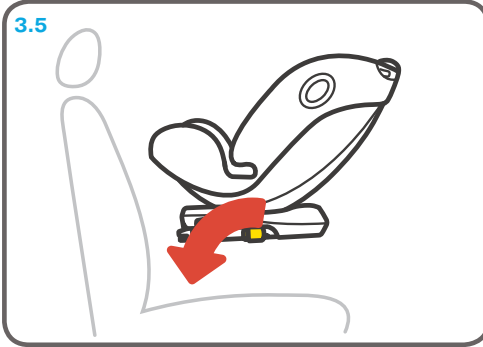
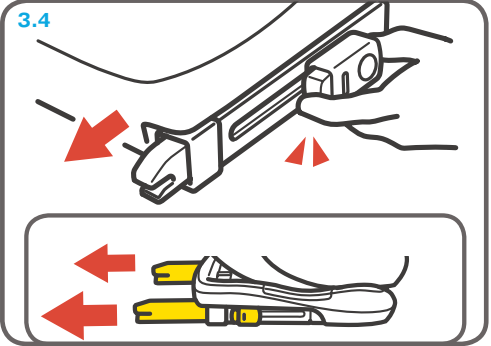
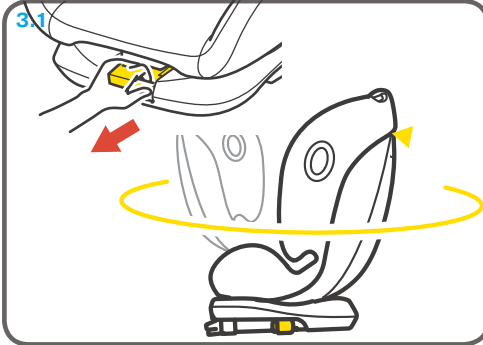

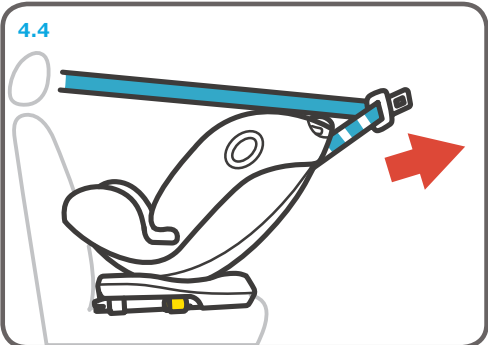
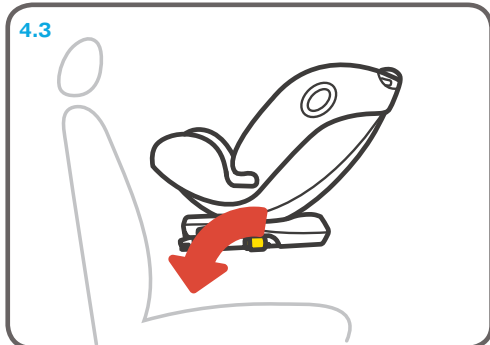
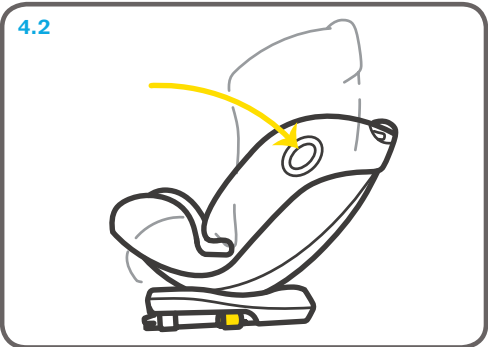
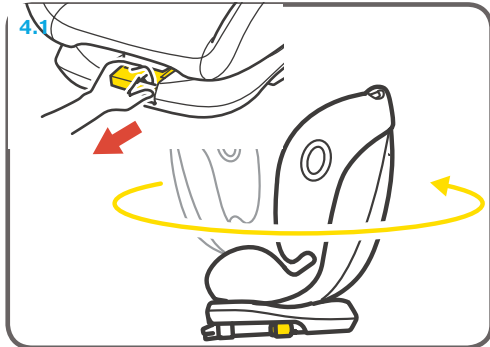
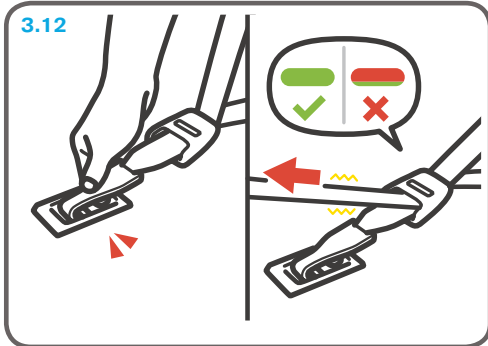
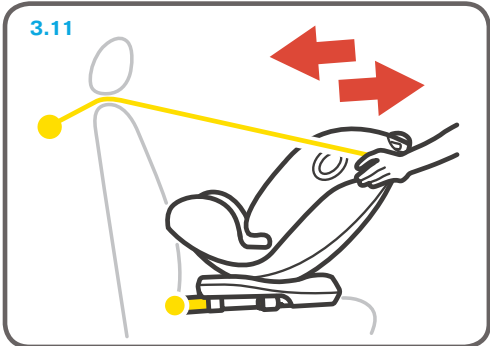
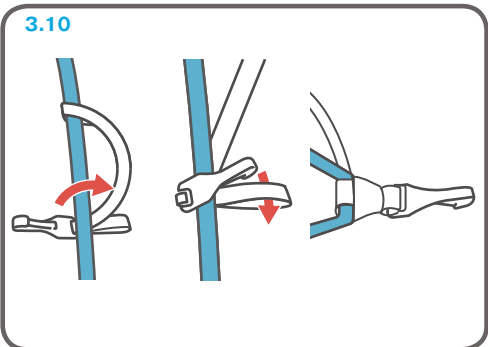
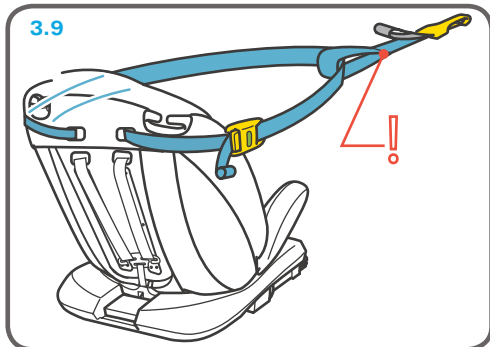

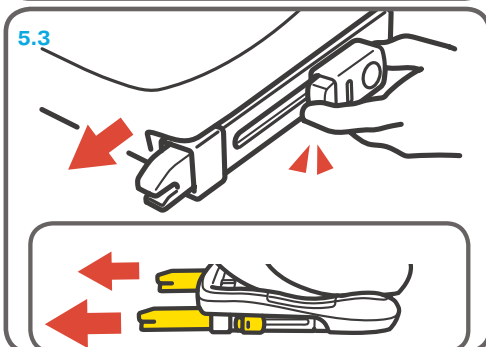
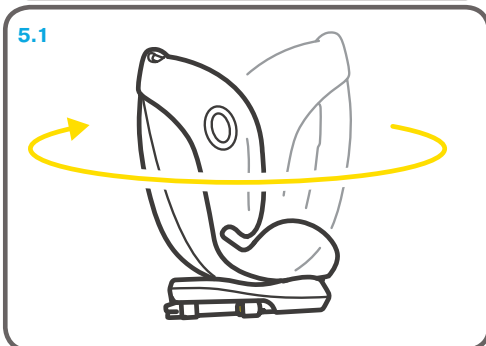
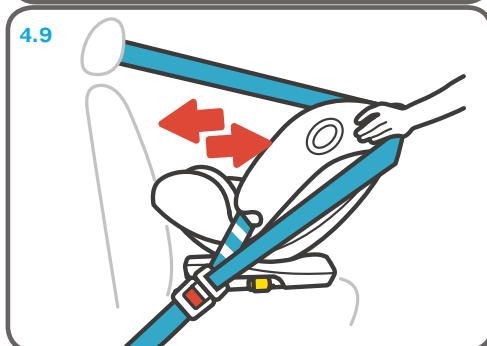
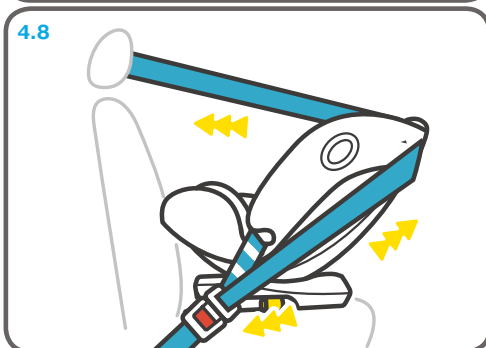
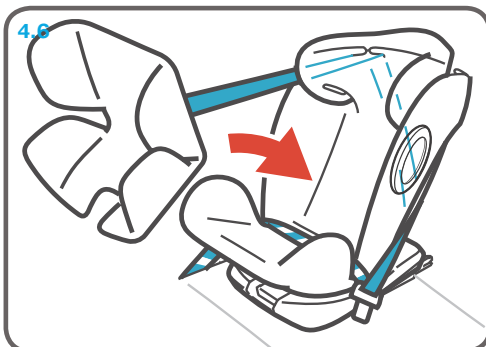
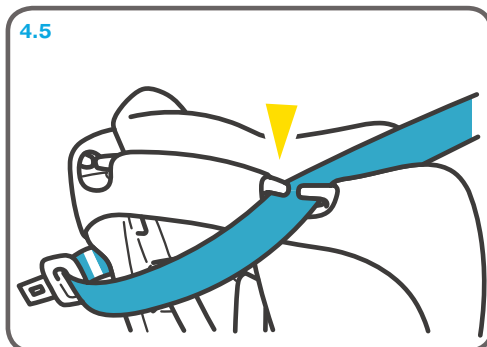

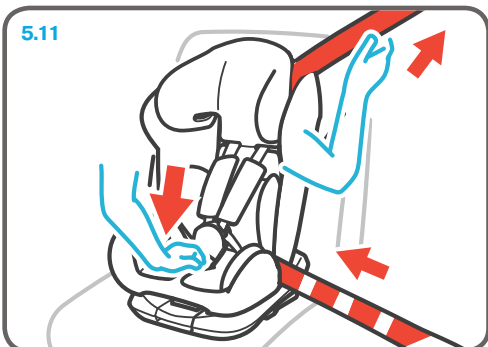
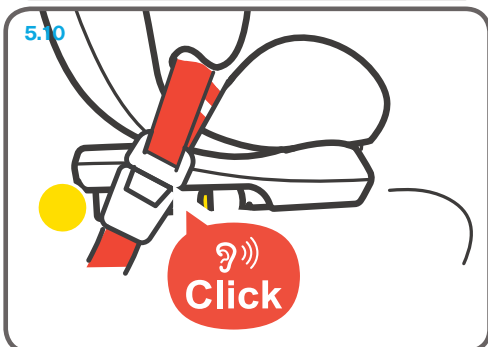
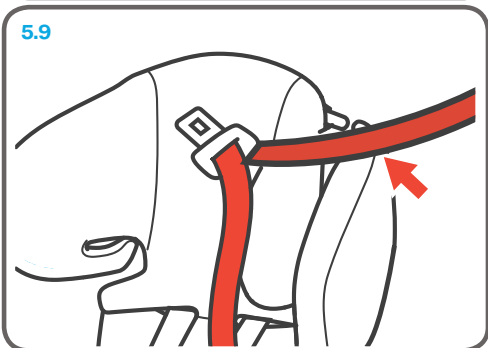
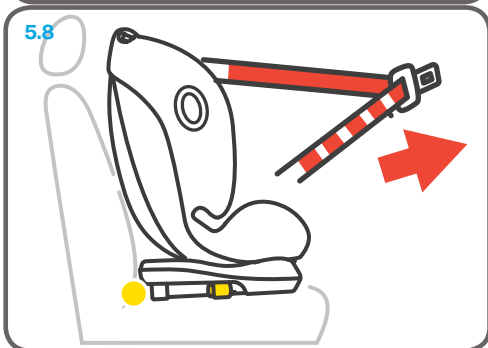
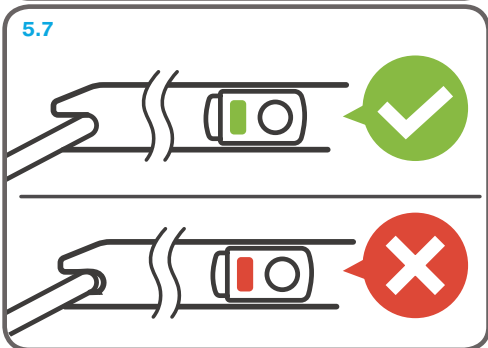
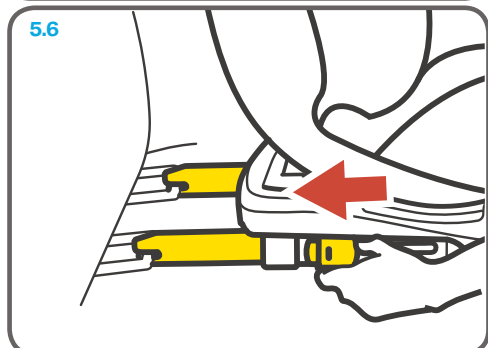
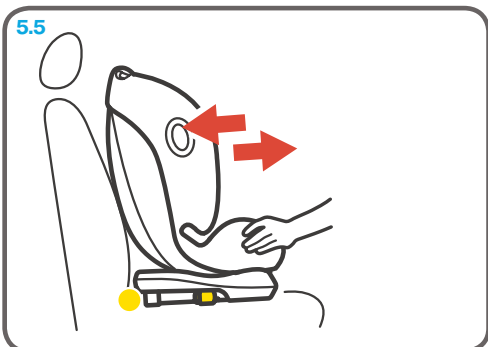

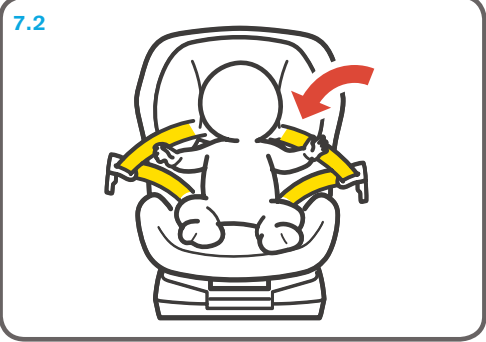
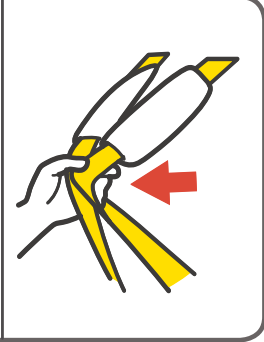
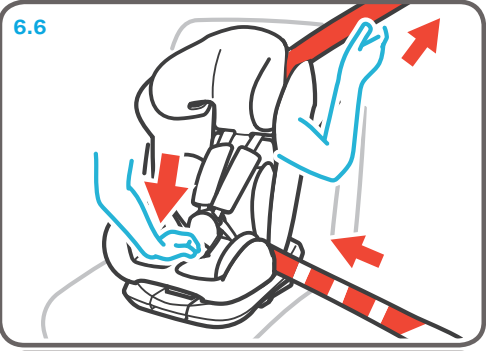
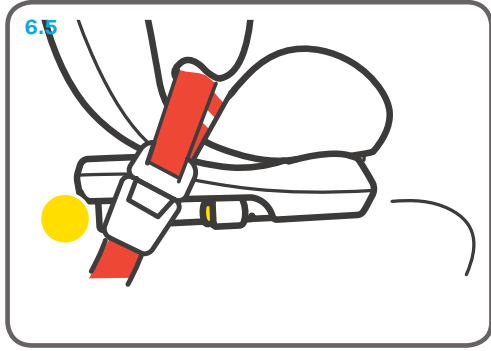
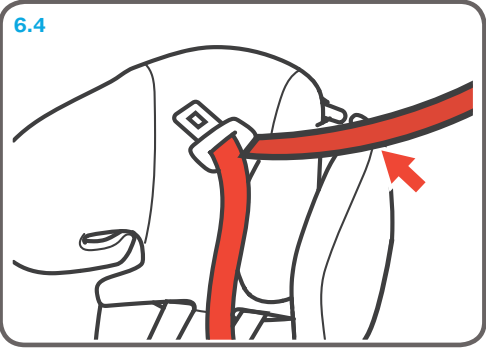
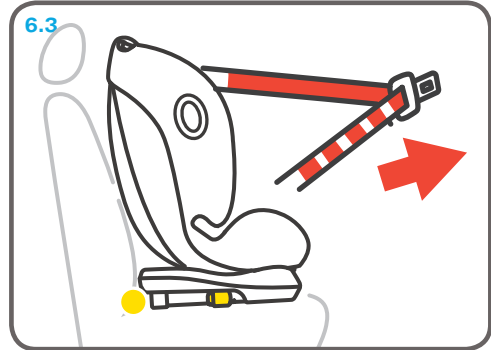
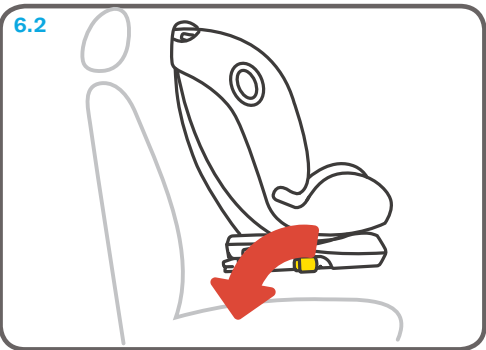
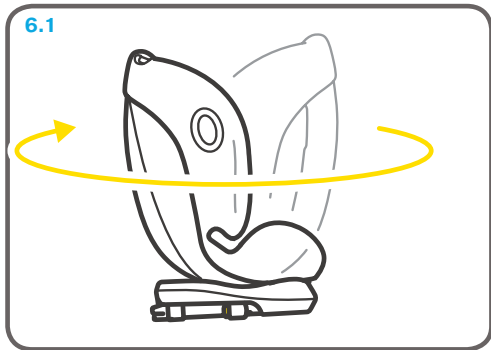

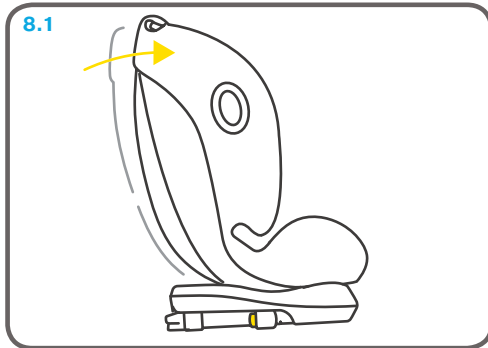
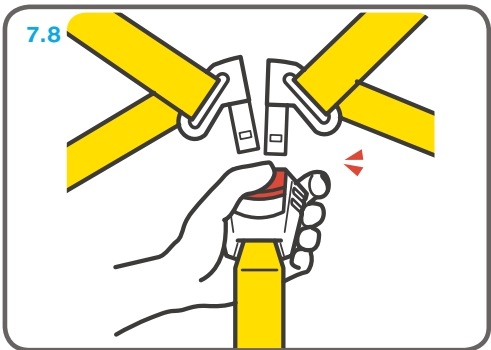
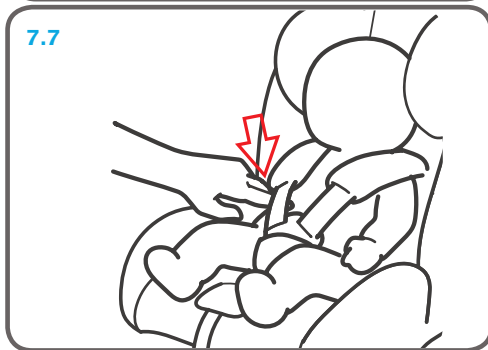
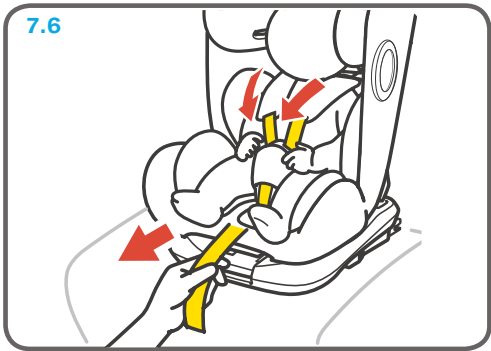
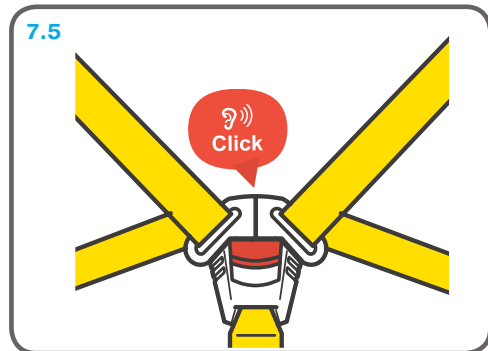
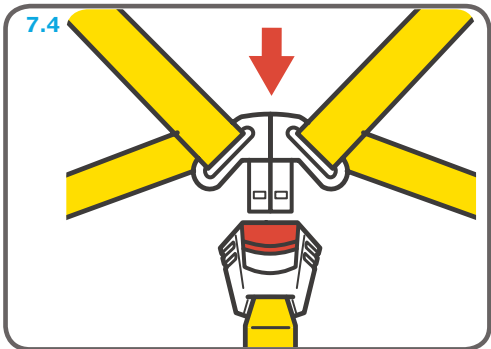
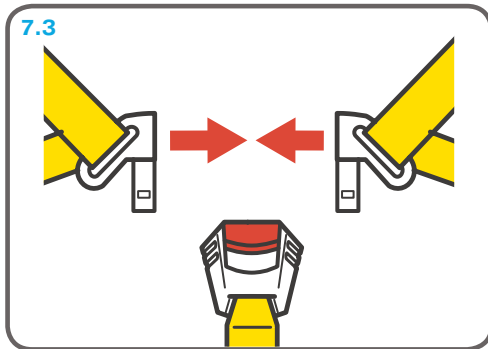

8.3

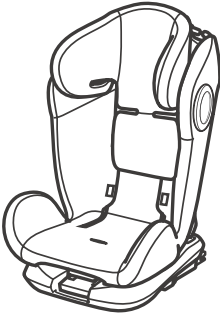

8.4



8.5

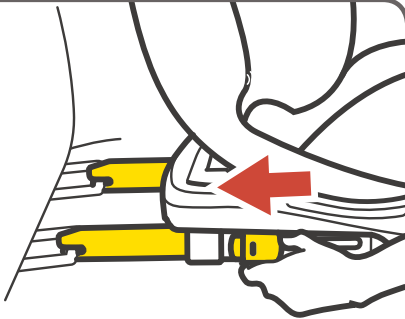

8.6

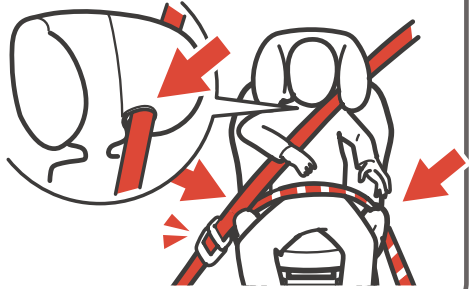

8.7

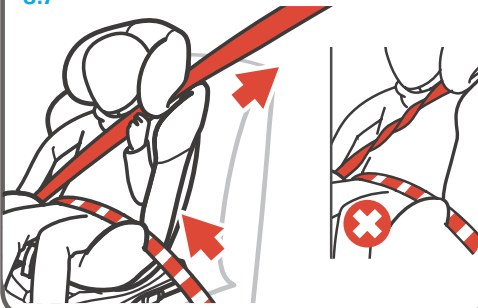

8.8



9.1

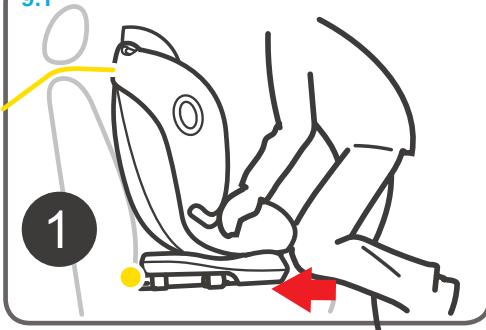

9.2

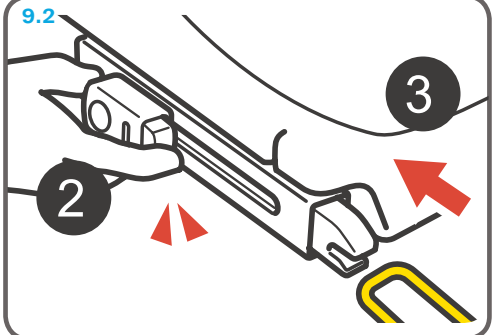

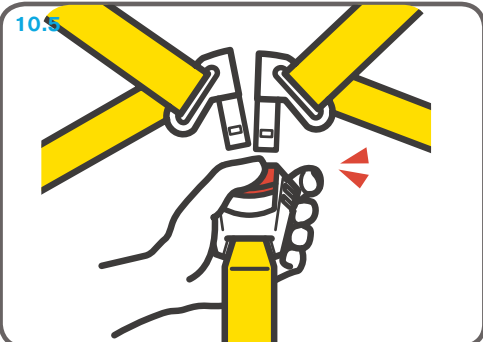
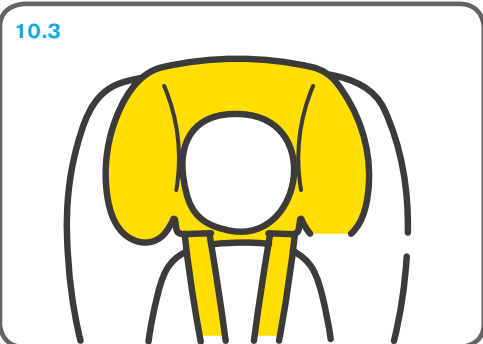
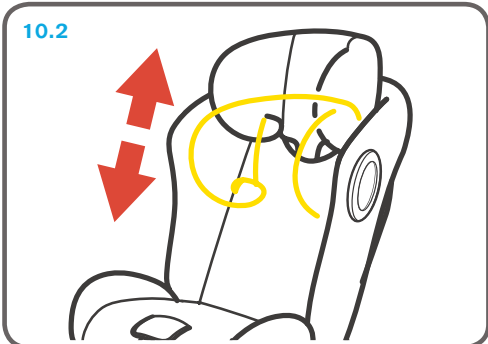
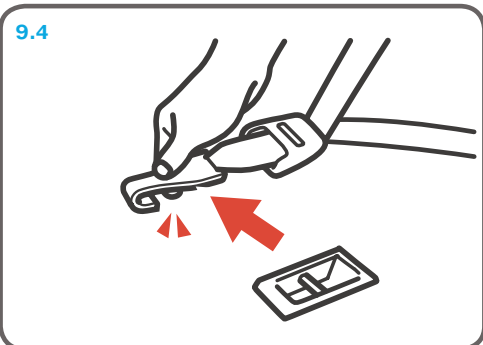
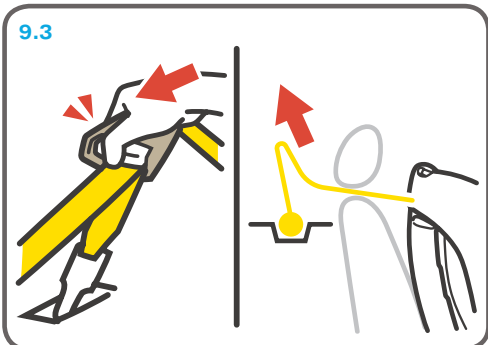

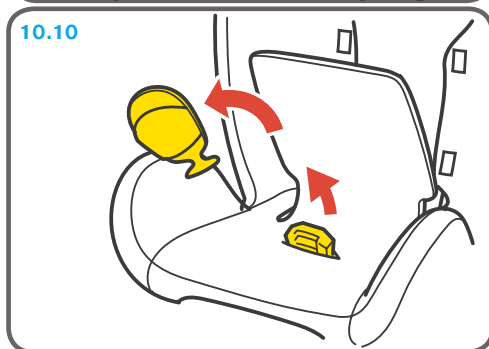
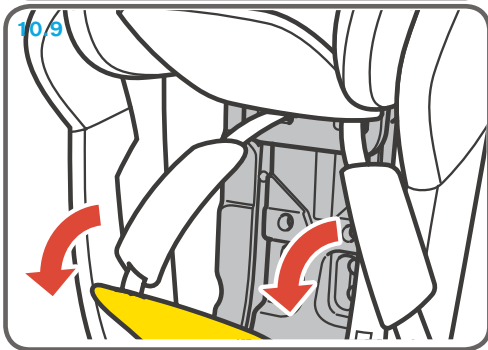
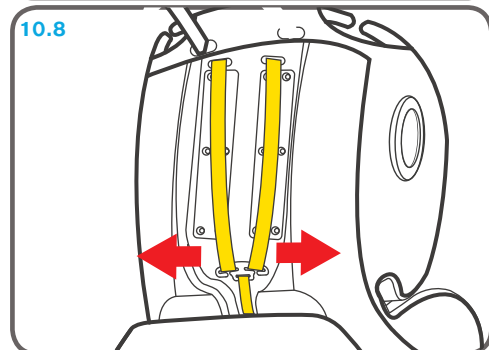
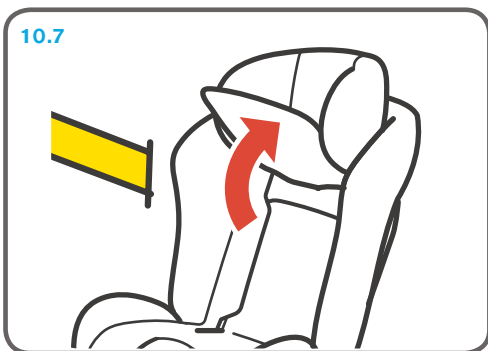
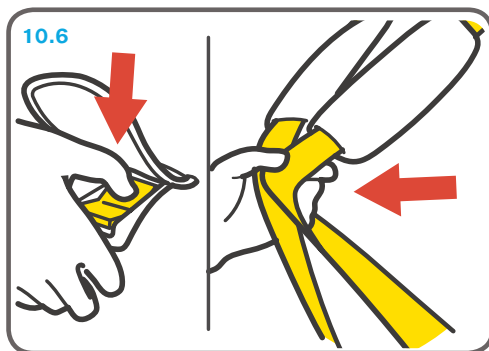

PL CZYSZCZENIE I KONSERWACJA

Jeśli występują problemy z zapięciem pasów, należy wyczyścić klamrę, aby zapewnić jej prawidłowe działanie. Otworzyć zapięcie pasów (wcisnąć czerwony przycisk). Zdemontować klamrę. Włożyć klamrę do ciepłej wody wymieszanej z płynem do mycia naczyń na co najmniej godzinę. Następnie opłukać i pozostawić do całkowitego wyschnięcia.

Należy pamiętać, aby stosować wyłącznie oryginalny pokrowiec **Caretero ARRO**, ponieważ stanowi on integralny element fotelika i odgrywa ważną rolę w prawidłowym jego funkcjonowaniu.

- zabronione jest używanie fotelika dziecięcego bez pokrowca
- zalecane jest pranie ręczne pokrowca w wodzie z dodatkiem delikatnego detergentu (w temperaturze do 30°C)
- elementy z tworzywa sztucznego można czyścić, używając wody z mydłem (zabrania się stosowania agresywnych środków czyszczących, np.: rozpuszczalników)
- pasy można czyścić przy użyciu letniej wody z mydłem
- wkładki naramienne można czyścić przy użyciu letniej wody z mydłem
- części plastikowe fotelika należy czyścić wilgotną szmatką
- nie wolno używać silnych detergentów do czyszczenia elementów plastikowych fotelika, gdyż może to prowadzić do degradacji i uszkodzenia tych elementów

PONIŻSZE INSTRUKCJE OBSŁUGI SĄ WAŻNE.

Przed użytkowaniem należy przeczytać niniejszą instrukcję i zachować ją na przyszłość. Bezpieczeństwo dziecka może być zagrożone, jeśli zalecenia niniejszej instrukcji nie będą stosowane.

Korzystając z fotelika wyposażonego w ISOFIX należy dodatkowo posilić się instrukcją producenta użytkowanego samochodu.

UWAGA! Fotelik tego typu nadaje się tylko do pojazdu wyposażonego w pasy bezpieczeństwa z 3-punktową blokadą i 3-punktowym elementem zwijającym, co jest zgodne z Przepisem UN/ECE nr 16 lub innymi równoznacznymi standardami.

Fotelik samochodowy dla dzieci o wadze do 36 kg (Grupa 0+, I, II, III) i wieku około 11 lat.

Fotelik samochodowy dla dzieci o wadze do 18 kg (Grupa 0+, I) należy używać z szelkami zabezpieczającymi dla dzieci (w przybliżeniu od urodzenia do 4 lat).

Fotelik samochodowy należy montować w grupie 0+ (0-13 kg) jedynie tyłem do kierunku jazdy, natomiast w grupach I, II, III (9-36 kg) jedynie przodem do kierunku jazdy używając do tego 3-stopniowego pasa na biodra i ukośnego na klatkę piersiową lub mocowań ISOFIX i pasa TopTether.

NIEBEZPIECZEŃSTWO! Dla ochrony dziecka:

- Stosować fotelik **Caretero ARRO** wyłącznie do zabezpieczenia dziecka w pojeździe. Zabrania się użytkowania fotelika w domu jako siedziska lub zabawki.
- Podczas wypadku, w przypadku którego prędkość w chwili uderzenia przekracza 10 km/h, może dojść do uszkodzenia fotelika, które niekoniecznie musi być widoczne. W takim przypadku fotelik należy wymienić. Należy pamiętać o prawidłowym przeprowadzeniu utylizacji.
- Zawsze zlecać kontrolę fotelika dla dziecka w przypadku jego uszkodzenia (np. upadku na ziemię).
- Regularnie sprawdzać wszystkie istotne elementy fotelika pod kątem uszkodzeń. Upewnić się, że w szczególności wszystkie części mechaniczne są w pełni funkcjonalne.
- Zabrania się smarowania jakichkolwiek części fotelika.
- Nigdy nie pozostawiać dziecka znajdującego się w foteliku w pojeździe bez opieki.
- Dopilnować, aby dziecko wsiadało i wysiadało z pojazdu wyłącznie od strony chodnika.
- Chronić fotelik dla dziecka przed nadmiernym działaniem promieni słonecznych, gdy nie jest użytkowany. Fotelik dziecięcy może się bardzo nagrzać w wyniku bezpośredniego działania promieni słonecznych. Skóra dziecka jest bardzo delikatna i może zostać w łatwy sposób uszkodzona.
- Im ciaśniej pasy przylegają do ciała dziecka, tym większy jest jego poziom bezpieczeństwa. Dlatego też należy unikać zakładania dziecku grubej odzieży.
- Robić regularnie odpoczynki w trakcie dłuższych podróży, aby dać dziecku możliwość zabawy po wyjściu go z fotelika.
- Użycie na tylnym siedzeniu: Przesunąć przednie siedzenie do przodu na tyle, aby dziecko nie sięgało stopami do oparcia przedniego siedzenia (aby uniknąć niebezpieczeństwa zranienia).
- Fotelik nie może mieć punktów styku z pojazdem innych niż wskazano w instrukcji.

NIEBEZPIECZEŃSTWO! Dla ochrony wszystkich pasażerów pojazdu.

W razie gwałtownego hamowania lub wypadku osoby lub przedmioty, które nie zostały odpowiednio zabezpieczone, mogą być przyczyną urazów pozostałych pasażerów pojazdu. Z tego powodu należy się upewnić, że:

- Oparcia siedzeń pojazdu są zablokowane (np. upewnić się, że zatrzask na tylnym siedzeniu składanym jest zablokowany).
 - Wszelkie ciężkie lub posiadające ostre krawędzie przedmioty w pojeździe zostały zabezpieczone (np. przedmioty znajdujące się na półce pod tylnym oknem).
 - Wszystkie osoby w pojeździe mają zapięte pasy.
 - Fotelik znajdujący się w samochodzie jest zawsze zabezpieczony, nawet jeśli dziecko nie znajduje się w foteliku.
- OSTRZEŻENIE!** Dla bezpieczeństwa mocującego fotelik:
- Zabrania się używania fotelika bez prawidłowo założonych nakładek naramiennych.
 - Przy otwieraniu lub zamykaniu nic nie może wejść pomiędzy siedzisko i podstawę fotelika. Mogłoby to doprowadzić do przycięcia palców.
 - W celu uniknięcia uszkodzeń uważać, aby nie zaklinować fotelika pomiędzy twardymi elementami pojazdu (drzwi, prowadnice siedzenia itp.).
 - Przechowywać fotelik dla dziecka w bezpiecznym miejscu jeżeli nie jest użytkowany. Unikać kładzenia na nim ciężkich przedmiotów i nie przechowywać w pobliżu źródeł ciepła lub w bezpośrednim nasłonecznieniu.

OSTRZEŻENIE! Dla ochrony pojazdu:

- Na niektórych obiciach siedzeń samochodowych wykonanych z delikatnego materiału (np. z weluru, skóry itp.) mogą wystąpić ślady zużycia powstałe na skutek użytkowania fotelika. W celu zapewnienia odpowiedniej ochrony obić foteli zalecamy stosowanie ochraniaczy na siedzenia samochodowe z oferty **Akcesoria Caretero**.

Fotelik samochodowy został zaprojektowany, przetestowany i certyfikowany według wymogów Normy Europejskiej dla sprzętu ochronnego dla dzieci (**ECE R 44/04**). Znak testowy **E** (w kółku) oraz numer certyfikacji są umieszczone na pomarańczowej nalepce identyfikacyjnej (na foteliku).

NIEBEZPIECZEŃSTWO!

W razie jakichkolwiek modyfikacji fotelika certyfikacja zostanie unieważniona.
Tylko producent ma prawo do wprowadzania zmian do fotelika bezpieczeństwa.

NIEBEZPIECZEŃSTWO!

Prosimy postępować zgodnie z instrukcjami dotyczącymi korzystania z systemów zabezpieczających dzieci w instrukcji użytkownika danego pojazdu.

Fotelik może być instalowany w następujących konfiguracjach:

Zgodnie z kierunkiem jazdy	Tak
W kierunku przeciwnym do kierunku jazdy	Tak
Na fotelach wyposażonych w systemy mocowania ISOFIX (znajdujące się pomiędzy siedzeniem, a oparciem fotela samochodowego) oraz TopTether.	Tak ¹⁾



0+

<13kg
Od urodzenia do
18 miesięcy



I

9-18kg
Od 9. miesiąca
do ok. 4 lat



II

15-25kg
Od 3 lat do 6 lat



III

22-36kg
Od 5 lat do 12 lat



Należy przestrzegać stosownych przepisów obowiązujących na terenie danego kraju.

¹⁾ W przypadku przedniej poduszki powietrznej - przesunąć siedzenie pasażera daleko do tyłu, postępując zgodnie z instrukcją użytkownika pojazdu.

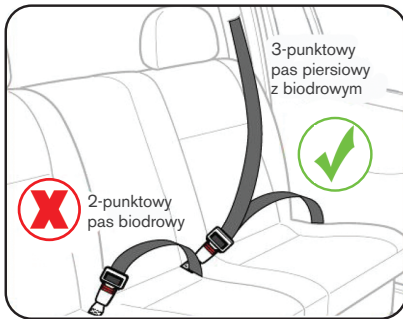

Montaż poprawny



Montaż niedozwolony

Fotelik tego typu nadaje się tylko do pojazdu wyposażonego w pasy bezpieczeństwa z 3-punktową blokadą i 3-punktowym elementem zwijającym, co jest zgodne z Przepisem UN/ECE nr 16 lub innymi równoznacznymi standardami.

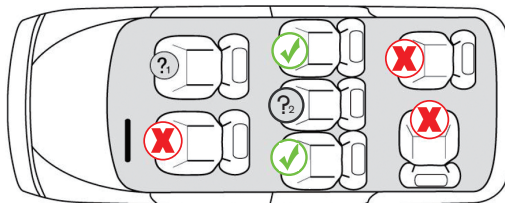

Nie WOLNO montować fotelika, jeśli poduszka powietrzna na przednim fotelu pasażera jest aktywna.



Montaż fotelika jest ZABRONIONY, jeśli siedzisko jest wyposażone tylko w pas biodrowy.

3 INSTALACJA FOTELIKA PRZY UŻYCIU ISOFIX I TOP TETHER W GRUPIE 0+ (0-13 KG)

Wciśnij przycisk z przodu bazy fotelika i obróć siedzisko tyłem (3.1). Pociągnij za dźwignię znajdującą się pod siedziskiem i ustaw największe nachylenie fotelika (3.2). Zlokalizuj w samochodzie siedzisko wyposażone w zaczepy Isofix oraz TopTether. Jeśli zaczepy ISOFIX są trudno dostępne, zamontuj dodatkowe nakładki dołączone do zestawu (3.3). Wciśnij przyciski po bokach zaczepów ISOFIX w celu ich wysunięcia (3.4). Umieść fotel na siedzisku tyłem do kierunku jazdy (3.5). Ustaw zaczepy ISOFIX bazy w jednej linii z kotwicami ISOFIX w samochodzie. Wsuń zaczepy w kotwice ISOFIX w samochodzie, dociśnij fotelik, aż do zatrzasknięcia zaczepów (3.6). Upewnij się, że znaczniki na zaczepach ISOFIX zmieniły kolor z czerwonego na zielony (3.7). Zlokalizuj hak Top Tether w swoim samochodzie. Poluzuj pas Top Tether (3.8). Obejmij pasem fotelik (3.9). Zamontuj końcówkę pasa zgodnie z instrukcją na rysunku 3.10. Przeciągnij pas Top Tether nad górną krawędzią oparcia fotela/kanapy samochodu, upewniając się, że pasek przechodzi pod zagłówkiem (3.11). Sprawdź czy pas Top Tether prawidłowo przebiega po obu stronach fotelika i nie jest poskręcany. Zamocuj kotwicę TopTether na zaczepie w samochodzie (3.12). Naciągnij pas TopTether, aż wskaźnik napięcia pasa zmieni kolor z czerwonego na zielony.

4 INSTALACJA FOTELIKA PRZY UŻYCIU PASÓW SAMOCHODOWYCH W GRUPIE 0+ (0-13 KG)

Wciśnij przycisk z przodu bazy fotelika i obróć siedzisko tyłem do kierunku jazdy (4.1). Pociągnij za dźwignię znajdującą się pod siedziskiem i ustaw największe nachylenie fotelika (4.2). Umieść fotel na siedzisku tyłem do kierunku jazdy (4.3). Pociągnij za pas samochodowy (4.4). Część ramieniową pasa samochodowego przeprowadź przez górną prowadnicę znajdującą się z tyłu fotelika (4.5). Wyjmij wkładkę dla niemowląt i przeprowadź pas biodrowy przez prowadnicę pasa biodrowego w dolnej części fotelika tak aby przebiegał pod pasem krokowym i sprzączką pasów 5-punktowych (4.6). Zamontuj z powrotem wkładkę dla niemowląt. Zapnij pas samochodowy w sprzączce (4.7). Pociągnij mocno za pas naramienny do góry w celu maksymalnego napięcia pasa biodrowego (4.8). Sprawdź czy pas biodrowy przebiegający przez prowadnicę jak najbardziej przylega do fotelika. Poruszaj fotelikiem w celu upewnienia się, że jest stabilnie zamontowany (4.9). Upewnij się, że pasy nie są poskręcane.

5 INSTALACJA FOTELIKA PRZY UŻYCIU ISOFIX I PASÓW SAMOCHODOWYCH W GRUPIE I (9-18 KG)

UWAGA! Nie umieszczaj fotelika przodem do kierunku jazdy dopóki dziecko nie osiągnie wagi 9 kg! Wciśnij przycisk z przodu bazy fotelika i obróć fotelik przodem do kierunku jazdy (5.1). Zlokalizuj w samochodzie siedzisko wyposażone w zaczepy Isofix. Jeśli zaczepy ISOFIX są trudno dostępne, zamontuj dodatkowe nakładki dołączone do zestawu (5.2). Wciśnij przyciski po bokach zaczepów ISOFIX w celu ich wysunięcia (5.3). Umieść fotel na siedzeniu przodem do kierunku jazdy (5.4). Ustaw zaczepy ISOFIX bazy w jednej linii z kotwicami ISOFIX w samochodzie (5.5). Wsuń zaczepy w kotwice ISOFIX w samochodzie, dociśnij fotelik, aż do zatrzasknięcia zaczepów (5.6). Upewnij się, że znaczniki na zaczepach ISOFIX zmieniły kolor z czerwonego na zielony (5.7). Pociągnij za pas samochodowy (5.8). Przeprowadź część ramieniową pasa samochodowego przez szczelinę w oparciu fotelika, po stronie przeciwległej do sprzączki pasa (5.9). Przeprowadź pas pod wkładką dla niemowląt jeśli nadal jest wymagana. Następnie wyjmij pasy przez szczelinę po stronie sprzączki pasa. Zapnij klamrę pasa do sprzączki, aż do usłyszenia kliknięcia (5.10). Upewnij się, że pasy nie są poskręcane. Napnij pasy samochodowe, pociągając je w kierunku napinacza pasów samochodowych (5.11). Poruszaj fotelikiem w celu sprawdzenia czy jest prawidłowo zamocowany.

6 INSTALACJA FOTELIKA PRZY UŻYCIU PASÓW SAMOCHODOWYCH W GRUPIE I (9-18 KG)

UWAGA! Nie umieszczaj fotelika przodem do kierunku jazdy dopóki dziecko nie osiągnie wagi 9 kg! Wciśnij przycisk z przodu bazy fotelika i obróć fotelik przodem do kierunku jazdy (6.1). Umieść fotelik na siedzeniu przodem do kierunku jazdy (6.2). Pociągnij za pas samochodowy (6.3). Przeprowadź część ramieniową pasa samochodowego przez szczelinę w oparciu fotelika, po stronie przeciwległej do sprzączki pasa (6.4). Przeprowadź pas pod wkładką dla niemowląt jeśli nadal jest wymagana. Następnie wyjmij pasy przez szczelinę po stronie sprzączki pasa. Zapnij klamrę pasa do sprzączki, aż do usłyszenia kliknięcia (6.5).

Napnij pasy samochodowe, pociągając je w kierunku napinacza pasów samochodowych (6.6). Poruszaj fotelikiem w celu sprawdzenia czy jest prawidłowo zamocowany. Upewnij się, że pasy nie są poskręcane.

7 UMIESZCZANIE DZIECKA W FOTELIKU

Przed umieszczeniem dziecka w foteliku, poluzuj pasy 5-punktowe poprzez wciśnięcie przycisku z przodu fotelika oraz pociągnięcie pasów naramiennych (7.1). Rozepnij pasy poprzez wciśnięcie czerwonego przycisku na klamrze. Odchyl pasy na bok i umieść dziecko w foteliku (7.2). Zapnij pasy poprzez złączenie obu części klamry (7.3) i zapięcie ich w sprzączce (7.4). Usłyszysz 'kliknięcie', świadczące o prawidłowym zapięciu (7.5). Pociągnij do siebie pasy, aby upewnić się, że są zapięte. Napnij pasy 5-punktowe poprzez pociągnięcie paska do napinania pasów (7.6). Pasy powinny być tak napięte, aby między ciałem dziecka, a nakładką zmieściły się 2 palce osoby dorosłej (7.7). Aby rozpiąć pasy, naciśnij na czerwony przyciska na klamrze (7.8).

8 INSTALACJA FOTELIKA W GRUPIE II I III PRZY UŻYCIU ISOFIX I PASÓW 3-PKT (15-36 KG)

Fotelik powinien być obrócony przodem do kierunku jazdy (8.1). Zdemonuj wkładkę i pasy 5-punktowe (patrz pkt.10) (8.2, 8.3). Umieść fotel na siedzisku przodem do kierunku jazdy (8.4). Wciśnij przyciski po bokach zaczepów ISOFIX w celu ich wysunięcia i odblokowania. Ustaw zaczepy ISOFIX bazy w jednej linii z kotwicami ISOFIX w samochodzie. Wsuń zaczepy w kotwice ISOFIX w samochodzie, dociśnij fotelik, aż do zatrzaśnięcia zaczepów (8.5). Upewnij się, że znaczniki na zaczepach ISOFIX zmieniły kolor z czerwonego na zielony. Umieść dziecko w foteliku i przeprowadź pasy przed dzieckiem. Przeprowadź pasy przez prowadnicę umieszczoną w dolnej części zagłówka (8.6). Pas biodrowy umieść nad biodrami dziecka i zapnij pasy. Upewnij się, że pas nie jest poskręcany (8.7). Pas piersiowy umieść nad obojczykiem i przez środek klatki piersiowej. Zagłówek powinien być ustawiony tak, aby między jego dolną częścią, a ramionami dziecka, była odległość mierzona na grubość dwóch palców dorosłej osoby. Upewnij się, że pasy przebiegają prawidłowo przez dolną prowadnicę. Naciągnij pasy w kierunku związacza pasów samochodowych. Sprawdź czy pas biodrowy przebiega prawidłowo (8.8).

9 ZWALNIANIE ZACZEPÓW ISOFIX I PASA TOP TETHER

Dociśnij maksymalnie kolanem zamontowany fotelik do kanapy samochodowej (9.1). Naciśnij przyciski po bokach zaczepów ISOFIX w celu ich zwolnienia i pociągnij fotel do siebie (9.2). Poluzuj klamrę pasa Top Tether i pociągnij pas w stronę haka (9.3). Odepnij hak pasa Top Tether (9.4). Zdejmij nakładki na zaczepy ISOFIX jeśli były używane. Zachowaj je w celu ponownego użycia (9.5).

10 REGULACJA I DEMONTAŻ PASÓW 5-PUNKTOWYCH

Wyreguluj wysokość zagłówka, pociągając za pasek u góry zagłówka (10.1) i przesuwając zagłówek do góry/w dół (10.2). Zagłówek powinien być wyregulowany tak, by głowa dziecka znajdowała się na środku zagłówka, a końce pasów znajdowały się tuż nad ramionami dziecka (10.3, 10.4). Aby zdemonować wkładkę i pasy, rozepnij klamrę pasów 5-punktowych (10.5), poluzuj pasy 5-punktowe poprzez naciśnięcie przycisku w siedzisku fotelika i pociągnięcie pasów do siebie (10.6). Wyciągnij wkładkę dla niemowląt. Podnieś górną część wkładki zagłówka aby dostać się do szczelin na pasy 5-punktowe (10.7) Zdejmij końcówki pasów naramiennych z metalowego łącznika znajdującego się z tyłu fotelika (10.8). Wsuń pasy ze szczelin w oparciu (10.9). Wyjmij końcówki pasów z siedziska. Przekręć prostokątną blaszkę na końcu pasa do napinania pasów 5-punktowych ze sprzączką. Przeciągnij blaszkę przez otwór w siedzisku i wyjmij sprzączkę (10.10).

THE INSTRUCTIONS BELOW ARE IMPORTANT.

Please read these instructions carefully and keep it for future reference. The safety of your child may be in danger if these instructions will not be complied with.

When using a car seat equipped with ISOFIX, you should additionally refer to the instructions of the car manufacturer.

WARNING! Only suitable for use in vehicles fitted with approved 3-point safety belts that conform with ECE Regulation No. 16 or comparable standards.

This is a seat in the Weight Class 0+, I, II, III for babies from birth up to the age of about 11 years weighing up to 36 kg. This car seat is to be installed in group 0+ (0-13 kg) rearward-facing only, in group I, II, III (9-36 kg) forward-facing only using 3-point car safety belts or ISOFIX + TopTether system.

WARNING! For the safety of the person installing the car seat:

- The shoulder belt pads are important in keeping the child safe. Please use them at all times.
- While installing or uninstalling the seat no object may be able to slide between the car seat and the child seat base. It could trap the person's fingers.
- In order to avoid damage, take care not to jam the seat between solid elements of the car (doors, seat guides etc.).
- Store the car seat in a safe place when not in use. Avoid putting heavy objects on the seat and do not store near heat sources or in direct sunlight.

WARNING! For the safety of the car:

- Some car seat covers are made of delicate fabrics (velour, leather etc.) and may become worn-out due to the child seat use. In order to protect the upholstery, we recommend using car seat covers available as accessories.

DANGER! For the safety of your child:

- Please use the Caretero Champion car seat only to secure your child in the car.
- It is forbidden to use the car seat as a chair or a toy.
- During a car crash at speed higher than 10 km/h the car seat may become damaged without clear visual marks. In such case the car seat should be scrapped and replaced with a new one.
- Please remember to recycle the seat properly when it won't be used anymore.
- Commission a full check of the car seat after a possible damaging (eg. when the seat falls to the ground).
- Regularly check all vital elements of the car seat for signs of damage. Make sure all mechanical parts of the seat are functioning properly.
- It is forbidden to lubricate any parts of the seat.
- Check if the car seat is installed properly before each trip.
- Do not use or transport the car seat when it is not properly installed in the car.
- Do not use other fixing points other than those described in this manual and marked on the car seat itself.
- Regularly check the seat belts, especially the fixing points, stitchings and adjustment devices.
- Never leave the child in the car seat unattended.
- Make sure that the child enters and exits the car on the sidewalk side of the street.
- Protect the car seat against sunlight while it's not in use.
- The car seat may become very hot while under direct sunlight. The child's skin is very delicate and may become easily damaged during contact with a hot car seat.
- The closer the car seat belts are to the child's body, the higher the safety level. Therefore do not put thick clothes on the child.
- Make regular stops during longer trips, so the child may play and rest after removing it from the car seat.
- When using the car seat in the rear passenger seats: slide the front passenger seat to the front, so the child will not reach the backrest with its feet (this will prevent from damaging the legs during an accident).
- Not complying with these instructions may cause danger.
- The seat must not have contact points with the vehicle other than those indicated in the instructions.

DANGER! For the safety of car passengers.

In case of an accident or emergency braking, persons or objects that are not secured properly, may damage other users of the car. Therefore it is important to ensure the following:

- The backrests of the seats are fixed (make sure the foldable rear seat backrests have been locked properly).
- All heavy objects or objects with sharp edges have been secured (eg. objects on the rear window shelf are not loose).
- All persons in the car have fastened their seat belts.
- The child seat is always secured, even when there is no child in the seat.

2 GENERAL INFORMATION

This car seat has been designed, tested and certified according to the European Norm for baby car seats (**ECE R 44/04**). The evaluation mark **E** (in a circle) and the certificate number are located on an orange sticker placed on the seat shell.

DANGER!

In case of any modifications done to the car seat, the warranty will become void. Only the manufacturer may apply any changes to the car seat.

DANGER!













Please comply with safety regulations present in your car manual.

The child seat may be installed in the following configurations:

Forward-facing	Yes
Rearward-facing	Yes
On car seats equipped with ISOFIX (found between the seating and backrest of a car seat) and TopTether belt.	Yes ¹⁾

Regulations obligatory in the territory of a given country must be obeyed.

¹⁾ In case of presence of a frontal airbag - move the passenger car seat as far back as possible.

	0+	<13kg From birth up to 18 months	 
	I	9-18kg From 9th month up to 4 years	 
	II	15-25kg From 3 up to 6 years	 
	III	22-36kg From 5 up to 12 years	 

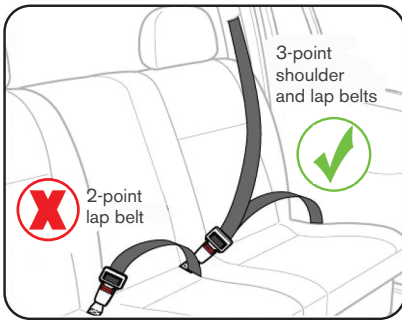

Proper placement



Forbidden placement

A car seat of this type may be used only in a car equipped with seat belts with a 3-point tensor and a 3-point rolling-up element, which complies with the UN/ECE Regulation nr 16 or other equivalent standards.

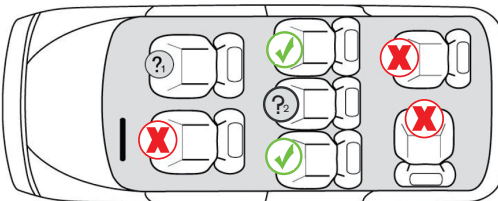

Installation of the child seat is **FORBIDDEN** if the passenger seat airbag is active.



Installation of the child seat is **FORBIDDEN** if the passenger seat is equipped with a 2-point seat belt only.

3 SEAT INSTALLATION USING ISOFIX AND TOP TETHER IN 0+ GROUP (0-13 KG)

Press the button on the front of the seat base and turn the seat backwards (3.1). Pull the lever under the seat and set the most incline position (3.2). Locate the seat in the car equipped with Isofix and TopTether hooks. If the ISOFIX hooks are difficult to access, install the additional caps included in the set (3.3). Press the buttons on the sides of the ISOFIX hooks to slide them out (3.4). Place the car seat in the rearward-facing position (3.5). Align the base ISOFIX anchors with the ISOFIX anchors in the car. Insert the catches into the ISOFIX anchors in the car, push the car seat down until the catches click into place (3.6). Make sure the markers on the ISOFIX guides change from red to green (3.7). Locate the Top Tether hook in your car. Loosen the Top Tether belt (3.8). Fasten the seat (3.9) with Top Tether belt. Mount the belt end according to the instructions in Figure 3.10. Pull the Top Tether belt over the upper edge of the car seat/couch backrest, making sure that the strap goes under the headrest (3.11). Check if the Top Tether belt runs correctly on both sides of the car seat and is not twisted. Attach the TopTether anchor to the bracket on the car (3.12). Tension the TopTether belt until the belt tension indicator turns from red to green.

4 SEAT INSTALLATION USING CAR BELTS IN GROUP 0+ (0-13 KG)

Press the button on the front of the seat base and turn the seat backwards (4.1). Pull the lever under the seat and set the most incline position (4.2). Place the seat in the rearward-facing position in the car (4.2). Pull the car belt to yourself (4.4). Pass the shoulder strap of the car belt through the upper guide on the back of the car seat (4.5). Lift up the baby insert and route the lap belt through the lap belt guide at the bottom of the child seat, so that it runs under the crotch strap and 5-point belt buckle (4.6). Reinstall the baby insert. Fasten the car belt in the buckle (4.7). Pull firmly on the shoulder strap up to the maximum tension of the lap belt (4.8). Check that the lap belt running through the guides adheres to the child seat as much as possible. Move the child safety seat to make sure it is installed securely (4.9). Make sure the belts are not twisted.

5 SEAT INSTALLATION USING ISOFIX AND CAR BELTS IN GROUP I (9-18KG)

WARNING! Do not install the seat in a forward-facing position until your child has reached the weight of 9kg! Press the button on the front of the seat base and turn the seat forwards (5.1). Locate the seat place in your car equipped with Isofix and TopTether hooks. If the ISOFIX hooks are difficult to access, install the additional caps included in the set (5.2). Press the buttons on the sides of the ISOFIX mounts to extend them (5.3). Place the car seat in your car in a facing position (5.4). Slide the ISOFIX mounts into anchor points in the car (5.5). Press the car seat until the mounts snap into place (5.6). Make sure the markers on the ISOFIX guides change from red to green (5.7). Pull the car belt to yourself (5.8). Guide the shoulder part of the car belt through the gap in the seat backrest on the side opposite the belt buckle (5.9). Run a belt under the baby insert if it is still required. Then remove the belts through the slot on the belt buckle side. Fasten the belt buckle to the buckle until it clicks (5.10). Make sure the belts are not twisted. Tension the vehicle seat belts by pulling them towards the vehicle belt tensioner (5.11). Move the child seat to check that it is properly fastened. Make sure the belts are not twisted.

6 SEAT INSTALLATION USING CAR SEAT BELTS IN GROUP I (9-18 KG)

WARNING! Do not install the seat in a forward-facing position until your child has reached the weight of 9kg! Press the button on the front of the seat base and turn the car seat in a forward-facing direction (6.1). Place the car seat in your car in a facing position (6.2). Pull the car belt to yourself (6.3). Guide the shoulder part of the car belt through the gap in the seat backrest on the side opposite the belt buckle (6.4). Run a belt under the baby insert if it is still required. Then remove the belts through the slot on the belt buckle side. Fasten the belt buckle to the buckle until it clicks (6.5). Tension the vehicle belts by pulling them towards the vehicle belt tensioner (6.6). Move the child seat to check that it is properly fastened. Make sure the belts are not twisted.

7 PLACING A CHILD IN THE SEAT

Before placing the child in the seat, loosen the 5-point belts by pressing the button in the front of the child seat and pulling the shoulder straps (7.1). Adjust the headrest height by pulling the belt at the top of the headrest (7.2) and moving the headrest up and down. Adjust the headrest so that the child's head is in the middle of the headrest and the ends of the belts are just above the child's shoulders (7.3).

Unlock the belts by pressing the red button on the buckle (7.4). Move the belts aside and place the child in the seat. Fasten the straps by joining the two parts of the buckle and fastening them in the anchor (7.5). You will hear a 'click' indicating the buckle has been fastened properly (7.6). Pull the belts to yourself to make sure they are fastened. Tension the 5-point belts by pulling the belt tensioner (7.7).

8 SEAT INSTALLATION IN GROUP II AND III USING ISOFIX AND 3-PKT BELTS (15-36 KG)

The child seat should be facing forward (8.1). Remove the 5-point insert and belts (see section 10) (8.2, 8.3). Place the seat in the forward-facing seat (8.4). Press the buttons on the sides of the ISOFIX hooks to slide them out and unlock them. Align the base ISOFIX anchors with the ISOFIX anchors in the car. Insert the catches into the ISOFIX anchors in the car, push the child seat down until the catches click into place (8.5). Make sure the markings on the ISOFIX tabs change from red to green. Place the child in the seat and guide the belt in front of the child. Guide the belt through the guide at the bottom of the headrest (8.6). Place the waist belt over the child's hips and fasten the seat belts. Make sure the belt is not twisted (8.7). Place the chest belt over the collarbone and through the center of the chest. The headrest should be positioned such that between its lower part and the child's shoulders there is a distance measured on the thickness of two fingers of an adult. Make sure the belts run correctly through the bottom guide. Tension the vehicle seat belts by pulling them towards the vehicle belt tensioner. Check that the lap belt is running correctly (8.8).

9 RELEASE OF ISOFIX AND TOP TETHER BELT

Push the installed car seat to the car seat with your knee (9.1). Press the buttons on the sides of the ISOFIX hooks to release them and pull the car seat towards you (9.2). Loosen the Top Tether belt buckle and pull the belt towards the hook (9.3). Unfasten the Top Tether belt hook (9.4). Remove the ISOFIX attachment caps if used. Save them for reuse (9.5).

10 ADJUSTMENT AND REMOVAL OF 5-POINT BELTS

Adjust the headrest height by pulling the strap at the top of the headrest (10.1) and moving the headrest up/down (10.2). The headrest should be adjusted, so that the child's head is in the middle of the headrest and the ends of the belts are just above the child's shoulders (10.3, 10.4).

To remove the insert and straps, unfasten the 5-point belt buckle (10.5), loosen the 5-point belt by pressing the button on the child seat and pulling the straps towards you (10.6). Pull out the baby insert. Lift the upper part of the headrest insert to access the slots for the 5-point belts (10.7). Remove the ends of the shoulder straps from the metal connector on the back of the child seat (10.8). Slide the belts out of the slots on the backrest (10.9). Remove the belt ends from the seat. Twist the rectangular plate at the end of the 5-point belt with a buckle. Pass the metal plate through the hole in the seat and remove the buckle (10.10).

EN CLEANING AND MAINTENANCE

Proper functioning of the 5-point belt buckle has a great impact on the safety of your child. The most common cause of buckle malfunctioning is dust and dirt getting into the buckle slot. This gives the following signs:

- the belt tongue exits the buckle slot very slowly after the red button is pressed
- the belt tongue does not fix in the buckle (it slides back out)
- the belt tongue can be fastened but no 'click' sound can be heard
- it is necessary to put much force into closing the buckle
- it is necessary to put much force into pressing the button and releasing the tongue from the buckle

If any of the problems mentioned above occur, it is required to clean the belt buckle:

1. Unfasten the belts (press the red button on the buckle).
2. Remove the crotch pad.
3. Adjust the seat tilt into the most reclining position.

4. Thread the metal plate fixing the buckle strap through the slot in the seat shell (from the bottom upwards).
5. Put the belt buckle into warm water with addition of few drops of dishwashing liquid for at least an hour. Rinse the buckle with clean water and leave it until it is completely dry.

Remember to **ONLY** use the original upholstery for the **Caretero Arro** seat, as it is an integral part of the seat and plays an important role in its proper functioning.

The upholstery may be removed for washing (hand wash or machine wash - delicate fabrics programme, max 30°C). Do not tumble dry. Use only mild detergents. Plastic parts of the seat may be cleaned with a damp cloth with addition of soap. Never use strong detergent such as bleaches etc. Never iron the upholstery.

1 SICHERHEITSANWEISUNGEN

WICHTIG: FÜR SPÄTERES NACHSCHLAGEN AUFBEWAHREN!

UM DIE SICHERHEIT IHRES KINDES ZU GEWÄHRLEISTEN, LESEN SIE BITTE DIESE ANLEITUNG AUFMERKSAM, BEVOR SIE DAS PRODUKT VERWENDEN.

Wenn Sie einen mit ISOFIX ausgestatteten Autositz verwenden, sollten Sie zusätzlich die Anweisungen des Autoherstellers beachten.

1. Dies ist ein „Semi-Universal“-Kinderrückhaltesystem. Es ist nach der Regulierung Nr. 44,04 inklusive aller Anhänge für den allgemeinen Gebrauch in Fahrzeugen zugelassen und passt auf die meisten, aber nicht auf alle Fahrzeugsitze.
2. In Fahrzeugen, für die der Hersteller im Fahrzeughandbuch erklärt, dass das Fahrzeug für die Aufnahme von „Universal“ Kinderrückhaltesystemen für diese Altersgruppe vorbereitet ist, wird der Sitz sehr wahrscheinlich passen.
3. Die Einstufung dieses Kinder-Rückhaltesystems als „Semi-Universal“-Rückhaltesystem erfolgte unter strengeren Bedingungen, als bei früheren Modellen, die nicht mit diesem Hinweis versehen sind.
4. Falls Sie Zweifel haben, fragen Sie bitte den Hersteller des Kinderrückhaltesystems oder den Händler.

Dieses Produkt ist eine universale Rückhalteeinrichtung und geeignet für Kinder mit einem Körpergewicht von 0 bis 36 kg (Gruppe 0+, I, II, III).

WARNUNG!

- Verwenden Sie diesen Kindersitz nicht zu Hause. Er ist nicht für die Verwendung im Haus vorgesehen und sollte nur in einem Fahrzeug verwendet werden.
- Dieser Kindersitz kann mit 3-Punkt-Gurten oder mit einer ISOFIX- und TopTether Befestigung entgegen der Fahrtrichtung (Gruppe 0+, 0-13 kg) oder in Fahrtrichtung (Gruppe I, II, III, 9-36kg) installiert werden.
- Lassen Sie Ihr Kind zu keiner Zeit unbeaufsichtigt, während es in diesem Kindersitz sitzt.
- Aus Sicherheitsgründen muss der Kindersitz in einem Fahrzeug gesichert werden, auch wenn Sie Ihr Kind nicht in den Sitz setzen.
- Beachten Sie bitte, dass sämtliche Gurte nach unten gezogen werden müssen, damit das Becken sicher gehalten wird. Sämtliche Gurte, mit denen das Kind gesichert wird, müssen an den Körper des Kindes angepasst werden. Dabei ist sicherzustellen, dass die Gurte nicht verdreht sind.
- Um einem Sturz vorzubeugen, sollten Sie Ihr Kind immer mit den Gurten sichern, wenn Sie es in diesen Kindersitz setzen.
- Das Kinderrückhaltesystem darf nicht ohne den Stoffbezug verwendet werden.
- Der Sitzbezug sollte mit keinem anderen als den vom Hersteller empfohlenen Bezügen ersetzt werden, da der Bezug einen wesentlichen Teil der Rückhaltefunktion übernimmt.
- Die festen Teile sowie sämtliche Kunststoffteile des Kinder-Rückhaltesystems müssen so positioniert und installiert werden, dass sie im täglichen Gebrauch des Fahrzeugs nicht von einem verschiebbaren Sitz oder einer Tür des Fahrzeugs eingeklemmt werden können.
- Der Kindersitz darf nicht direkter Sonneneinstrahlung ausgesetzt werden, wenn der Sitz nicht mit einem textilen Bezug ausgestattet ist. Andernfalls kann der Sitz zu heiß für die Haut Ihres Kindes werden.
- Wir empfehlen, diesen Kindersitz nach großen Belastungen bei einem Unfall zu ersetzen.
- Es ist gefährlich, die Rückhalteeinrichtung in irgendeiner Weise ohne Genehmigung der zuständigen Behörde zu verändern, zu ergänzen und die vom Hersteller angegebenen Einbauanleitungen für Rückhalteeinrichtungen nicht genau zu befolgen.
- Sichern Sie Gepäckstücke oder andere Gegenstände ausreichend, die im Falle eines Zusammenstoßes Verletzungen verursachen könnten.
- Der Sitz darf keine anderen als die in der Anleitung angegebenen Kontaktpunkte mit dem Fahrzeug haben.

Dieser Sitz passt für Fahrzeuge mit als ISOFIX-Positionen zugelassenen Positionen (genaue Informationen finden Sie in der Bedienungsanleitung des Fahrzeugs).

2 GRUNDLEGENDE INFORMATIONEN

Der Auto-Kindersitz wurde gemäß Anforderungen der Europäischen Norm für Rückhaltesysteme für Kinder (**ECE R 44/04**) entwickelt, geprüft und zugelassen. Das Prüfzeichen E (in einem Kreis) und die Zulassungsnummer befinden sich auf dem orangefarbenen Zulassungsetikett (Aufkleber am Auto-Kindersitz).

GEFAHR!

Diese Zulassung verliert ihre Gültigkeit, wenn Sie irgendwelche Änderungen am Kindersitz vornehmen. Änderungen an dem Kindersitz darf ausschließlich der Hersteller vornehmen.

GEFAHR!













Verwenden Sie den Kindersitz ausschließlich nach den in der Betriebsanleitung des jeweiligen Fahrzeugs angeführten Anweisungen für die Nutzung von Rückhaltesystemen für Kinder.

Der Kindersitz kann in folgenden Einbaurichtungen im Fahrzeug platziert werden:

In Fahrtrichtung	Ja
Entgegen der Fahrtrichtung	Ja
Auf Fahrzeugsitzen, die über Isofix-Befestigungssysteme (zwischen Sitzfläche und Rückenlehne des Fahrzeugs) verfügen.	Ja ¹⁾

Vorschriften im Hoheitsgebiet eines Landes zwingend zu beachten.

¹⁾ Bei Vorhandensein eines Frontairbags schieben Sie den Beifahrersitz weit zurück und befolgen Sie etwaige Anweisungen der Betriebsanleitung Ihres Fahrzeugs.

	0+	<13kg Von der Geburt bis 18 Monate	 
	I	9-18kg Ab dem 9. Monat bis ca. 4 Jahre	 
	II	15-25kg Von 3 bis 6 Jahren	 
	III	22-36kg Von 5 bis 12 Jahren	 

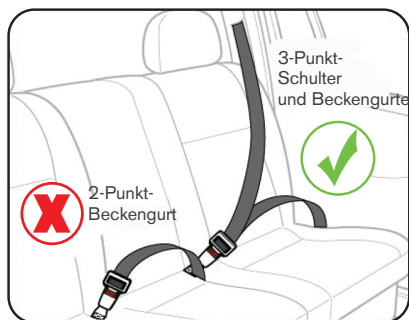

Platzierung korrekt



Verboten Platzierung

Ein Autositz dieser Art können nur in einem Auto mit Sicherheitsgurten mit einem 3-Punkt-Tensor und ein 3-Punkt-Aufrollen Element, das mit der UN / ECE-Regelung Nr 16 oder anderen vergleichbaren Normen ausgestattet werden.

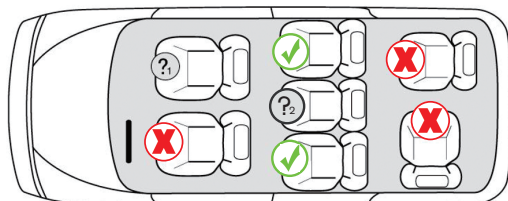

Der Kindersitz **DARF** nicht auf Beifahrersitzen mit aktivem Airbag (SRS) verwendet werden.



Der Einbau des Kindersitzes ist **VERBOTEN**, wenn der Sitz nur über einen Beckengurt verfügt.

3 MONTAGE DES KINDERSITZES MIT HILFE VON ISOFIX UND TOP TETHER IN GRUPPE 0+ (0-13 KG)

Den Knopf auf der Vorderseite der Kindersitzbasis drücken und das Sitzkissen nach hinten drehen (3.1). Den Hebel unter dem Sitzkissen ziehen und die größte Neigung des Kindersitzes einstellen (3.2). Das mit ISOFIX-Bügeln oder Top Tether ausgestattete Sitzkissen im Auto finden. Wenn ISOFIX-Bügel schwer zugänglich sind, die dem Set beigegefügte zusätzlichen Abdeckkappen einbauen (3.3). Die Knöpfe an den Seiten der ISOFIX-Bügel drücken, um sie herauszuschieben (3.4). Den nach hinten gerichteten Kindersitz auf dem Sitzkissen anbringen (3.5). Die ISOFIX-Bügel der Basis in einer Linie mit ISOFIX-Verankerungen im Auto einstellen. Die Bügel in ISOFIX-Verankerungen im Auto einschieben, den Kindersitz zudrücken, bis die Bügel einrasten (3.6). Sicherstellen, dass die Farbe der Anschlussanzeigen an ISOFIX-Bügeln von rot zu grün wechselt (3.7). Den Top Tether Haken im Auto finden. Den Top Tether Gurt lösen (3.8). Den Kindersitz mit dem Gurt umschließen (3.9). Das Gurtende wie in der Abbildung 3.10 dargestellt montieren. Den Top Tether Gurt über der Oberkante der Rückenlehne des Sitzes/der Sitzbank im Auto durchführen und sicherstellen, dass der Gurt unter der Kopfstütze verläuft (3.11). Prüfen, ob der Top Tether Gurt auf beiden Seiten des Kindersitzes verläuft und nicht verdreht ist. Die Top Tether Verankerung am Bügel im Auto befestigen (3.12). Den Top Tether Gurt ziehen, bis die Farbe der Anzeige für Gurtspannung von rot zu grün wechselt.

4 MONTAGE DES KINDERSITZES MIT HILFE VON SICHERHEITSGURTEN IN GRUPPE 0+ (0-13 KG)

Den Knopf auf der Vorderseite der Kindersitzbasis drücken und das Sitzkissen nach hinten drehen (4.1). Den Hebel unter dem Sitzkissen ziehen und die größte Neigung des Kindersitzes einstellen (4.2). Den nach hinten gerichteten Kindersitz auf dem Sitzkissen anbringen (4.3). Den Sicherheitsgurt ziehen (4.4). Den Schulterteil des Sicherheitsgurtes durch die obere Führung führen, die sich auf der Rückseite des Kindersitzes befindet (4.5). Die Babyeinlage herausnehmen und den Beckengurt durch die Führung des Beckengurtes im Unterteil des Kindersitzes führen, damit er unter dem Schrittgurt und der Schnalle des 5-Punkt-Gurtes verläuft (4.6). Die Babyeinlage wieder einbauen. Den Sicherheitsgurt anschnallen (4.7). Den Schultergurt kräftig nach oben ziehen, um den Beckengurt maximal zu straffen (4.8). Prüfen, ob der Beckengurt, der durch die Führungen verläuft, dem Kindersitz eng anliegt. Den Kindersitz bewegen, um sicherzustellen, dass er stabil montiert ist (4.9). Sicherstellen, dass die Gurte nicht verdreht sind.

5 MONTAGE DES KINDERSITZES MIT HILFE VON ISOFIX UND SICHERHEITSGURTEN IN GRUPPE I (9-18 KG)

ACHTUNG! Den nach vorn gerichteten Kindersitz nicht anbringen, wenn das Kind weniger als 9 kg wiegt!
Den Knopf auf der Vorderseite der Kindersitzbasis drücken und den Kindersitz nach vorne drehen (5.1). Das mit ISOFIX-Bügeln ausgestattete Sitzkissen im Auto finden. Wenn ISOFIX-Bügel schwer zugänglich sind, die dem Set beigegefügte zusätzlichen Abdeckkappen einbauen (5.2). Die Knöpfe an den Seiten der ISOFIX-Bügel drücken, um sie herauszuschieben (5.3). Den nach vorn gerichteten Kindersitz auf dem Sitzkissen anbringen (5.4). Die ISOFIX-Bügel der Basis in einer Linie mit ISOFIX-Verankerungen im Auto einstellen (5.5). Die Bügel in ISOFIX-Verankerungen im Auto einschieben, den Kindersitz zudrücken, bis die Bügel einrasten (5.6). Sicherstellen, dass die Farbe der Anschlussanzeigen an ISOFIX-Bügeln von rot zu grün wechselt (5.7). Den Sicherheitsgurt ziehen (5.8). Den Schulterteil des Sicherheitsgurtes durch den Schlitz in der Rückenlehne des Kindersitzes gegenüber der Gurtschnalle führen (5.9). Den Gurt unter der Babyeinlage durchführen, wenn sie weiter erforderlich ist. Den Gurt durch den Schlitz auf der Seite der Gurtschnalle herausnehmen. Die Schlosszunge in die Schnalle einlegen, bis ein Klick zu hören ist (5.10). Sicherstellen, dass der Gurt nicht verdreht ist. Den Sicherheitsgurt durch das Ziehen in Richtung des Gurtstraffers straffen (5.11). Den Kindersitz bewegen, um zu prüfen, ob er richtig befestigt ist.

6 MONTAGE DES KINDERSITZES MIT HILFE VON SICHERHEITSGURTEN IN GRUPPE I (9-18 KG)

ACHTUNG! Den nach vorn gerichteten Kindersitz nicht anbringen, wenn das Kind weniger als 9 kg wiegt!
Den Knopf auf der Vorderseite der Kindersitzbasis drücken und den Kindersitz nach vorne drehen (6.1). Den nach vorn gerichteten Kindersitz auf dem Sitzkissen anbringen (6.2). Den Sicherheitsgurt ziehen (6.3). Den Schulterteil des Sicherheitsgurtes durch den Schlitz in der Rückenlehne des Kindersitzes gegenüber der Gurtschnalle führen (6.4). Den Gurt unter der Babyeinlage durchführen, wenn sie weiter erforderlich ist. Den Gurt durch den Schlitz auf der Seite der Gurtschnalle herausnehmen. Die Schlosszunge in die Schnalle einlegen, bis ein Klick zu hören ist (6.5). Den Sicherheitsgurt durch das Ziehen in Richtung des Gurtstraffers straffen (6.6). Den Kindersitz bewegen, um zu prüfen, ob er richtig befestigt ist. Sicherstellen, dass der Gurt nicht verdreht ist.

7 UNTERBRINGUNG DES KINDES IM KINDERSITZ

Vor Unterbringung des Kindes im Kindersitz den 5-Punkt-Gurt durch Druck auf den Knopf auf der Vorderseite des Kindersitzes und durch das Ziehen der Schultergurte (7.1) lösen. Die Gurte durch Druck auf den roten Knopf der Schlosszunge abschnallen. Die Gurte zur Seite legen und das Kind im Kindersitz unterbringen (7.2). Die Gurte durch das Verbinden beider Teile der Schlosszunge (7.3) und das Einlegen in die Gurtschnalle (7.4) anschnallen. Es ist ein 'Klick' zu hören, der auf das richtige Anschnallen hinweist (7.5). Die Gurte zu sich ziehen, um sicherzustellen, dass sie angelegt sind. Die 5-Punkt-Gurte durch das Ziehen des Gürtels zum Straffen der Gurte straffen (7.6). Die Gurte sollen so gestrafft sein, dass zwischen dem Körper des Kindes und der Auflage 2 Finger eines Erwachsenen eingeschoben werden können (7.7). Um die Gurte abzuschnallen, den roten Knopf der Gurtschnalle drücken (7.8).

8 MONTAGE DES KINDERSITZES IN GRUPPE II UND III MIT HILFE VON ISOFIX UND 3-PUNKT-GURTEN (15-36 KG)

Der Kindersitz soll nach vorn gedreht werden (8.1). Die Einlage und 5-Punkt-Gurte ausbauen (siehe Punkt 10) (8.2, 8.3). Den nach vorn gerichteten Kindersitz auf dem Sitzkissen anbringen (8.4). Die Knöpfe auf den Seiten der ISOFIX-Bügel drücken, um sie herauszuschieben und zu entriegeln. Die ISOFIX-Bügel der Basis in einer Linie mit ISOFIX-Verankerungen im Auto einstellen. Die Bügel in ISOFIX-Verankerungen im Auto einschieben, den Kindersitz zudrücken, bis die Bügel einrasten (8.5). Sicherstellen, dass die Farbe der Anschlussanzeigen auf ISOFIX-Bügeln von rot zu grün wechselt. Das Kind im Kindersitz unterbringen und die Gurte vor dem Kind führen. Die Gurte durch die Führung im Unterteil der Kopfstütze führen (8.6). Den Beckengurt über dem Becken des Kindes unterbringen und die Gurte anschnallen. Sicherstellen, dass der Gurt nicht verdreht ist (8.7). Den Brustgurt über dem Schlüsselbein und durch die Mitte des Brustkorbs führen. Die Kopfstütze soll so eingestellt sein, dass der Abstand zwischen dem Unterteil der Kopfstütze und den Schultern des Kindes der Breite von zwei Fingern eines Erwachsenen entspricht. Sicherstellen, dass die Gurte richtig durch die untere Führung verlaufen. Die Gurte in Richtung des Gurtaufrollers straffen. Prüfen, ob der Beckengurt richtig verläuft (8.8).

9 LÖSEN VON ISOFIX-BÜGELN UND DES TOP TETHER GURTES

Den montierten Kindersitz mit dem Knie an die Sitzbank maximal drücken (9.1). Die Knöpfe auf Seiten der ISOFIX-Bügel drücken, um sie zu lösen, und den Sitz zu sich ziehen (9.2). Die Schlosszunge des Top Tether Gurtes lösen und den Gurt in Richtung des Hakens ziehen (9.3). Den Haken des Top Tether Gurts abnehmen (9.4). Die Abdeckkappen der ISOFIX-Bügel abnehmen, wenn sie genutzt wurden. Die Abdeckkappen zur Wiederverwendung behalten (9.5).

10 EINSTELLUNG UND DEMONTAGE VON 5-PUNKT-GURTEN

Die Höhe der Kopfstütze durch das Ziehen des Gürtels im Oberteil der Kopfstütze (10.1) und durch das Stellen der Kopfstütze nach oben/unten (10.2) einstellen. Die Kopfstütze soll so eingestellt sein, dass sich der Kopf des Kindes in der Mitte der Kopfstütze befindet und die Gurtenden sich gleich über den Schultern des Kindes befinden (10.3, 10.4).

Um die Einlage und die Gurte zu demontieren, die 5-Punkt-Gurte abschnallen (10.5), die 5-Punkt-Gurte durch Druck des Knopfes im Sitzkissen des Kindersitzes und durch das Ziehen der Gurte lösen (10.6). Die Babyeinlage herausziehen. Den Oberteil der Einlage der Kopfstütze hochheben, um Zugang zu den Schlitzen für 5-Punkt-Gurte zu bekommen (10.7). Die Enden der Schultergurte vom Metallverbinder auf der Rückseite des Kindersitzes abnehmen (10.8). Die Gurte aus den Schlitzen in der Rückenlehne herauschieben (10.9). Die Gurtenden aus dem Sitzkissen herausnehmen. Die rechteckige Blechlamelle am Ende des Gurtes zum Straffen der 5-Punkt-Gurte mit der Schnalle drehen. Die Blechlamelle durch die Öffnung im Sitzkissen ziehen und die Schnalle herausnehmen (10.10).

Voraussetzung für die Sicherheit Ihres Kindes während der Autofahrt ist die richtige Funktion des Gurtschlösses. Funktionsstörungen des Gurtschlösses entstehen gewöhnlich durch Schmutzansammlungen oder Fremdkörper:

- Die Schliessungen werden nach Drücken der roten Entriegelungstaste nur langsam ausgestoßen.
- Die Schliessungen rasten nicht mehr ein (d.h. sie werden wieder ausgestoßen, wenn Sie versuchen, sie hineinzudrücken)
- Die Schliessungen rasten ohne ein hörbares „Klick“ ein.
- Die Schliessungen lassen sich nur schwer hineindrücken (Sie spüren einen Widerstand).
- Das Gurtschloss lässt sich nur noch mit hohem Kraftaufwand öffnen.

Bei den vorstehend genannten Problemen müssen Sie das Gurtschloss reinigen, damit es wieder einwandfrei funktioniert.

Reinigen des Gurtschlösses:

1. Öffnen Sie das Gurtschloss (drücken Sie die rote Taste).
2. Nehmen Sie das Gurtschloss aus dem Gehäuse.
3. Neigen Sie den Kindersitz so weit wie möglich nach vorne.
4. Greifen Sie unter die Sitzschale und schieben Sie die Metallplatte, die das Gurtschloss an der Sitzschale hält, nach oben durch den Gurtschlitz am Kindersitz.
5. Weichen Sie das Gurtschloss mindestens eine Stunde lang in warmem Wasser mit Geschirrspülmittel ein. Dann spülen Sie es gründlich aus und trocknen Sie es.

Bitte sorgen Sie dafür, dass Sie ausschließlich Original-Sitzbezüge von **Caretero Arro** verwenden, da der Sitzbezug ein integraler Bestandteil des Auto-Kindersitzes ist und wichtige Funktionen zur Sicherstellung der einwandfreien Funktionsweise des Systems erfüllt.

- Der Auto-Kindersitz darf nicht ohne Bezug verwendet werden.
- Der Bezug sollte von Hand mit einem milden Waschmittel (bei 30°C) gewaschen werden.
- Die Kunststoffteile können mit Seifenlauge gereinigt werden. (Verwenden Sie keine scharfen Reinigungsmittel wie Lösungsmittel).
- Die Gurte können in lauwarmen Seifenlauge gewaschen werden.
- Die Schulterpolster können in lauwarmen Seifenlauge gewaschen werden.
- Die Kunststoffteile des Kindersitzes können mit einem feuchten Tuch gereinigt werden.
- Verwenden Sie keine scharfen Reinigungsmittel zur Reinigung der Kunststoffteile des Kindersitzes, denn das kann zur Beeinträchtigung und Beschädigung dieser Teile führen.

KARTA GWARANCYJNA

Imię: _____

Nazwisko: _____

Kod pocztowy: _____

Miejscowość: _____

Telefon (wraz z kierunkowym): _____

Adres e-mail: _____

Produkt: _____

Model: _____

Kolor/wzór: _____

Akcesoria: _____

Data zakupu: _____

Kupujący (podpis): _____

Sprzedawca: _____

Dowiedz się więcej o tym produkcie i marce Caretero.

DYSTRYBUTOR:

IKS 2 Mucha Sp. J.

ul. Rybnicka 9, 43-190 Mikołów, Polska

+48 32 226 06 06

e-mail: caretero@caretero.pl, www.caretero.pl



www.caretero.pl

WARUNKI GWARANCJI

1. **IKS 2 Mucha Sp. J.** udziela gwarancji na zakupiony produkt w okresie 12 miesięcy od daty zakupu.
2. Gwarant zapewnia nabywcy prawidłowe działanie produktu przy użytkowaniu zgodnym z jego przeznaczeniem i instrukcją użytkownika.
3. Wady produktu wykryte w okresie gwarancji będą bezpłatnie usuwane w terminie 21 dni od daty dostarczenia go, za pośrednictwem Sprzedawcy, do Serwisu. Okres gwarancji zostanie przedłużony o czas naprawy.
4. W przypadku wykrycia wady lub wystąpienia problemów z użytkowaniem, należy zwrócić się do punktu sprzedaży detalicznej z reklamowanym produktem, wypełnioną kartą gwarancyjną oraz przypiętym paragonem lub innym dowodem zakupu.
5. Reklamowany produkt należy oddać do naprawy w stanie czystym.
6. Podstawowym sposobem załatwienia reklamacji jest naprawa produktu przywracająca jego wartość użytkową.
7. Fakt i datę wykonania naprawy gwarancyjnej Serwis poświadcza na uniwersalnej karcie gwarancyjnej.
8. Gwarancja obowiązuje na terenie Rzeczypospolitej Polskiej.
9. Gwarancja przysługuje jedynie pierwotnemu nabywcy i nie podlega przeniesieniu na inne osoby lub podmioty.
10. Gwarancja na sprzedany produkt nie wyłącza, nie ogranicza ani nie zawiesza uprawnień kupującego wynikających z niezgodności towaru z umową.
11. Wszelkie inne sprawy i spory będą rozstrzygane przez odpowiedni sąd.
12. Zalecamy przechowywanie oryginalnego opakowania w celu zabezpieczenia produktu przed uszkodzeniami mogącymi nastąpić podczas transportu do Serwisu.
13. Gwarancja nie obejmuje:
 - uszkodzeń powstałych w wyniku niewłaściwego przechowywania
 - uszkodzeń mechanicznych i termicznych powstałych w wyniku niewłaściwego użytkowania, bądź użytkowania niezgodnego z instrukcją użytkownika
 - zmiany koloru (odbarwienia) tkaniny przy silnym nasłonecznieniu lub stosowaniu niewłaściwych środków chemicznych
 - rozdarcia tkaniny wynikającego z winy nabywcy
 - naturalnego zużycia elementów będącego wynikiem eksploatacji
 - sytuacji, w której produkt nie został dostarczony do Serwisu w komplecie z oryginalnym dowodem zakupu
 - uszkodzeń powstałych w wyniku upadku
 - prób naprawy produktu lub jakichkolwiek zmian konstrukcyjnych wykonywanych przez osoby trzecie

data zgłoszenia	data naprawy	opis uszkodzenia	pieczętka serwisu

data sprzedaży

pieczętka i podpis sprzedawcy



Dowiedz się więcej o tym produkcie i marce Caretero.

DYSTRYBUTOR:

IKS 2 - Centrum Dystrybucji Artykułów Dziecięcych
ul. Rybnicka 9, 43-190 Mikołów, Polska
+48 32 226 06 06
e-mail: caretero@caretero.pl, www.caretero.pl

Zeskanuj kod QR i dowiedz się więcej o tym produkcie.
Scan the QR code and learn more about CARETERO.

Learn more about the Caretero brand.

DISTRIBUTOR:

IKS 2 - Children's Goods Distribution Centre
Rybnicka 9 Street, 43-190 Mikolow, POLAND
+48 32 226 06 06
e-mail: caretero@caretero.pl, www.caretero.pl

Erfahren Sie mehr über das Produkt und die Marke!
Scannen Sie den QR -Code

VERTREIBER:

IKS 2 - Children's Goods Distribution Centre
9 Rybnicka Str., 43-190 Mikolow, Polen
+48 32 226 06 06
e-mail: caretero@caretero.pl, www.caretero.pl